

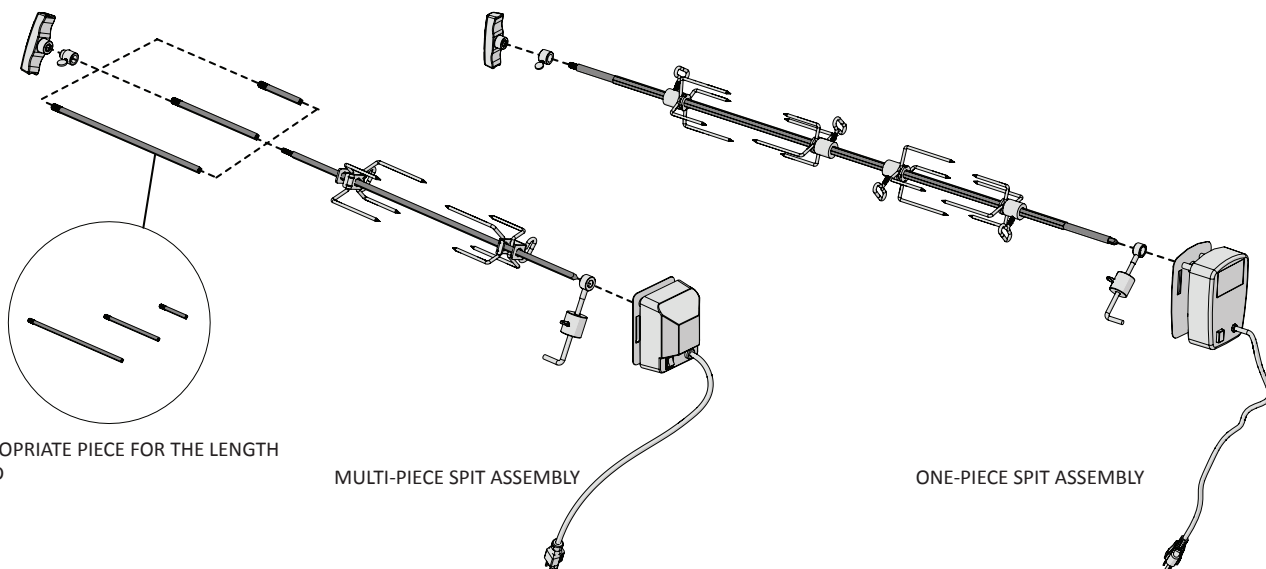

Please read the following safety precautions before using this rotisserie kit



- To protect against electric shock, do not immerse cord or plugs in water or other liquid.
- Unplug from the outlet when not in use and before cleaning. Allow to cool before putting on or taking off parts.
- Do not operate a rotisserie with a damaged cord, plug, or after the rotisserie malfunctions or has been damaged in any manner. Contact the dealer for replacement.
- Do not let the cord hang over the edge of a table or touch hot surfaces.
- Do not use an outdoor cooking gas appliance and rotisserie for purposes other than intended.
- Use only a Ground Fault Interrupter (GFI) protected circuit with this rotisserie.
- Never remove the grounding plug or use with a 2 prong adapter.
- Use only extension cords with a 3 prong grounding plug, rated for the power of the rotisserie, and approved for outdoor use with a W-A marking.
- To avoid smoke and carbon monoxide inhalation, do not use the outdoor cooking gas appliance indoors. Use only in a well ventilated area.
- To avoid the risk of electric shock, do not use the product when it's raining; otherwise protect the motor from rain.



USE APPROPRIATE PIECE FOR THE LENGTH REQUIRED

MULTI-PIECE SPIT ASSEMBLY

ONE-PIECE SPIT ASSEMBLY

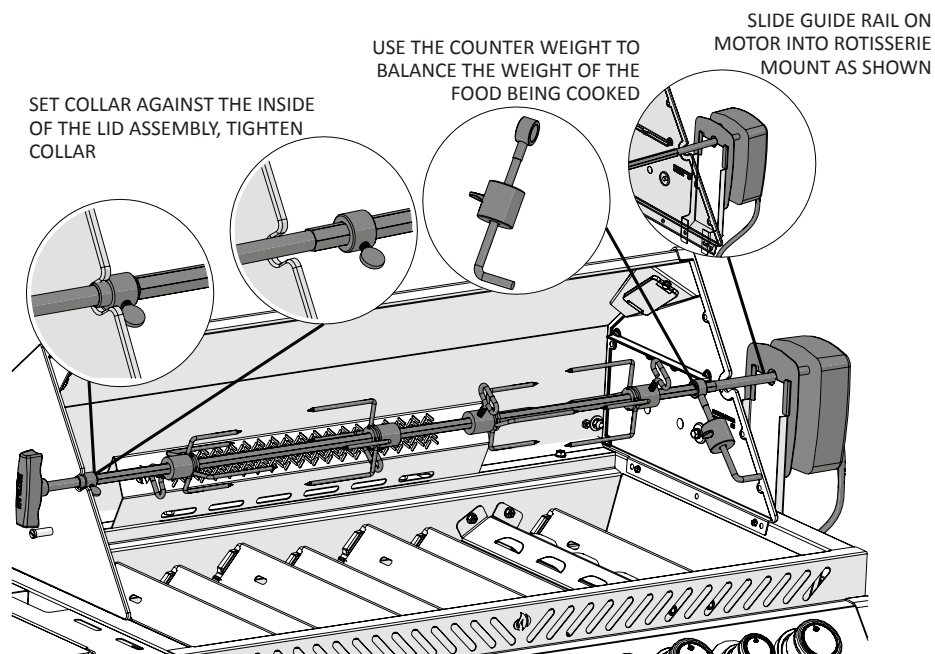

SET COLLAR AGAINST THE INSIDE OF THE LID ASSEMBLY, TIGHTEN COLLAR

USE THE COUNTER WEIGHT TO BALANCE THE WEIGHT OF THE FOOD BEING COOKED

SLIDE GUIDE RAIL ON MOTOR INTO ROTISSERIE MOUNT AS SHOWN



Veillez lire les consignes de sécurité suivantes avant d'utiliser cet ensemble de rôtissoire

- Afin de se protéger contre les décharges électriques, ne plongez pas le cordon ni les fiches dans l'eau ou tout autre liquide.
- Débranchez le cordon de la prise lorsque l'appareil n'est pas utilisé et avant d'effectuer un nettoyage. Laissez l'appareil refroidir avant d'installer ou de retirer des composants.
- Ne faites pas fonctionner rôtissoire si la fiche ou le cordon est abîmé, si la rôtissoire présente un problème de fonctionnement ou est endommagé de quelques façons. Contactez le détaillant pour un remplacement.
- Ne laissez pas le cordon suspendre sur le bord d'une table ni toucher des surfaces chaudes.
- N'utilisez pas un appareil de cuisson extérieur au gaz à des fins autres que celles pour lesquelles il est destiné.
- Branchez de rôtissoire seulement sur un circuit muni d'une prise avec interrupteur de défaut à la terre.
- Ne retirez jamais la broche de mise à la terre de la fiche et n'utilisez pas avec un adaptateur à deux broches.
- Utilisez seulement des rallonges munies d'une fiche à trois broches de calibre suffisant pour la puissance de la rôtissoire, approuvées pour utilisation extérieure et identifiées W-A.
- Afin d'éviter l'inhalation de fumée ou de monoxyde de carbone, ne pas utiliser cet appareil de cuisson extérieur au gaz à l'intérieur. Utiliser l'appareil uniquement dans un endroit bien aéré.
- Afin d'éviter le risque de chocs électriques, ne pas utiliser ce produit sous la pluie, sinon protéger le moteur de la pluie.

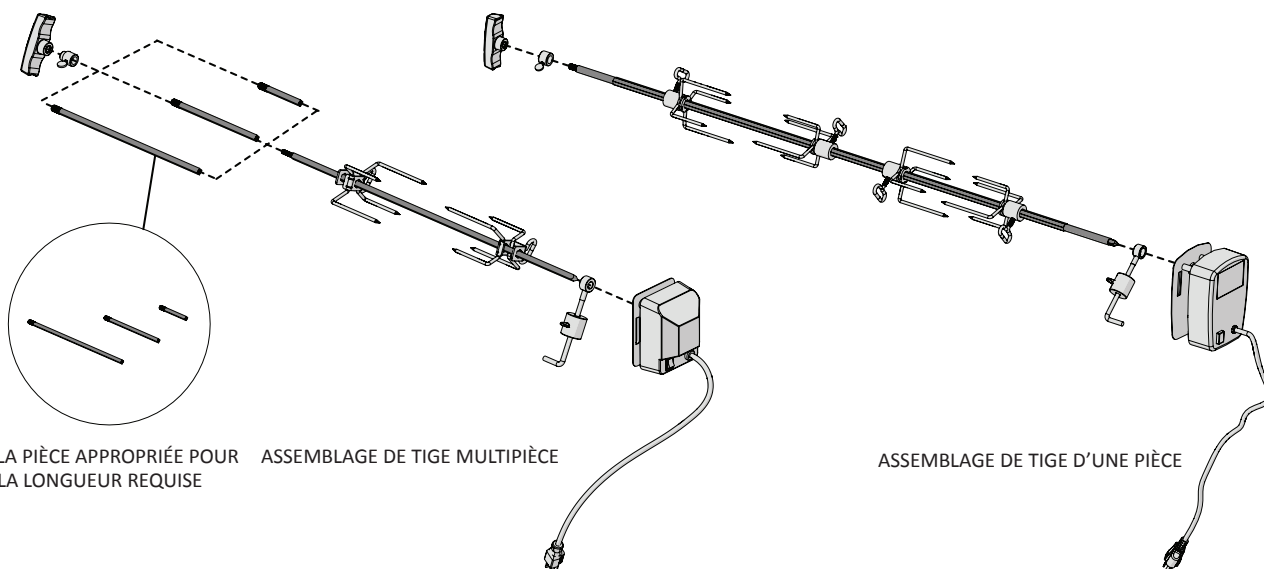

UTILISER LA PIÈCE APPROPRIÉE POUR OBTENIR LA LONGUEUR REQUISE

ASSEMBLAGE DE TIGE MULTIPIÈCE

ASSEMBLAGE DE TIGE D'UNE PIÈCE

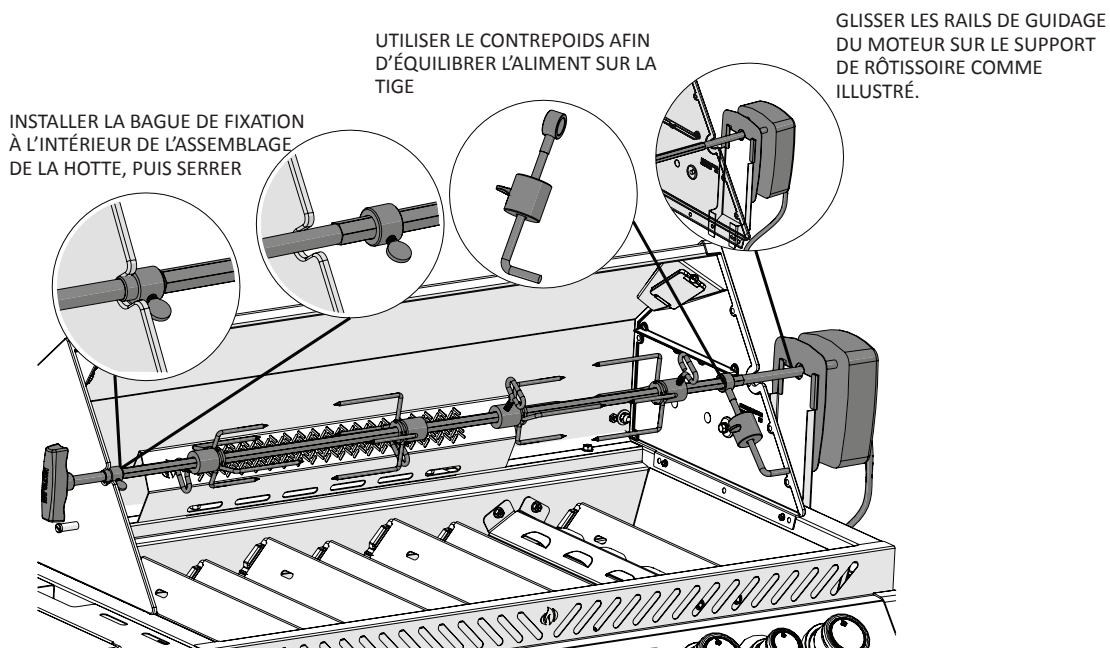

INSTALLER LA BAGUE DE FIXATION À L'INTÉRIEUR DE L'ASSEMBLAGE DE LA HOTTE, PUIS SERRER

UTILISER LE CONTREPOIDS AFIN D'ÉQUILIBRER L'ALIMENT SUR LA TIGE

GLISSER LES RAILS DE GUIDAGE DU MOTEUR SUR LE SUPPORT DE RÔTISSOIRE COMME ILLUSTRÉ.



Bitte lesen Sie die folgenden Sicherheitshinweise vor der Verwendung dieses Drehspieß-Kits

- Um sich vor Stromschlag zu schützen, tauchen Sie das Kabel oder die Stecker nicht in Wasser oder andere Flüssigkeiten.
- Ziehen Sie den Netzstecker heraus, wenn das Gerät nicht benutzt wird und bevor Sie den Grill reinigen. Lassen das Gerät erst abkühlen, bevor Sie Teile aufsetzen oder abnehmen.
- Verwenden Sie einen Drehspieß-Kits nicht mit einem beschädigten Kabel oder Stecker oder nachdem das Gerät nicht richtig funktioniert oder auf irgendeine Art und Weise beschädigt wurde. Kontaktieren Sie den Händler für Ersatz.
- Lassen Sie das Stromkabel nicht vom Rand eines Tisches herunter hängen oder mit heißen Oberflächen in Berührung kommen
- Benutzen Sie einen Gasgrill und Drehspieß-Kits für den Außengebrauch ausschließlich für die in der Bedienungsanleitung beschriebenen Zwecke..
- Schließen Sie dieses Drehspieß-Kits für den Außengebrauch nur an einen Stromkreis mit GFI-Schutz (Ground Fault Interrupt = Unterbrechung bei Erdschluß) an.
- Entfernen Sie niemals den Erdungsstecker und verwenden Sie das Gerät nicht mit einem 2-Stift-Adapter
- Verwenden Sie ausschließlich Verlängerungskabel mit einem 3-Stift-Erdungsstecker, die für die entsprechende Geräteleistung und für die Verwendung im Freien geeignet und entsprechend gekennzeichnet ist.
- Um das Einatmen von Rauch und Kohlenmonoxid zu vermeiden, darf dieses gasbetriebenen Gerät für den Außenbereich nicht in geschlossenen Räumen verwendet werden. Nur in gut belüfteten Räumen verwenden.
- Um das Risiko eines elektrischen Schlags zu vermeiden, darf dieses Produkt nicht bei Regen verwendet werden; schützen Sie den Motor vor Regen.

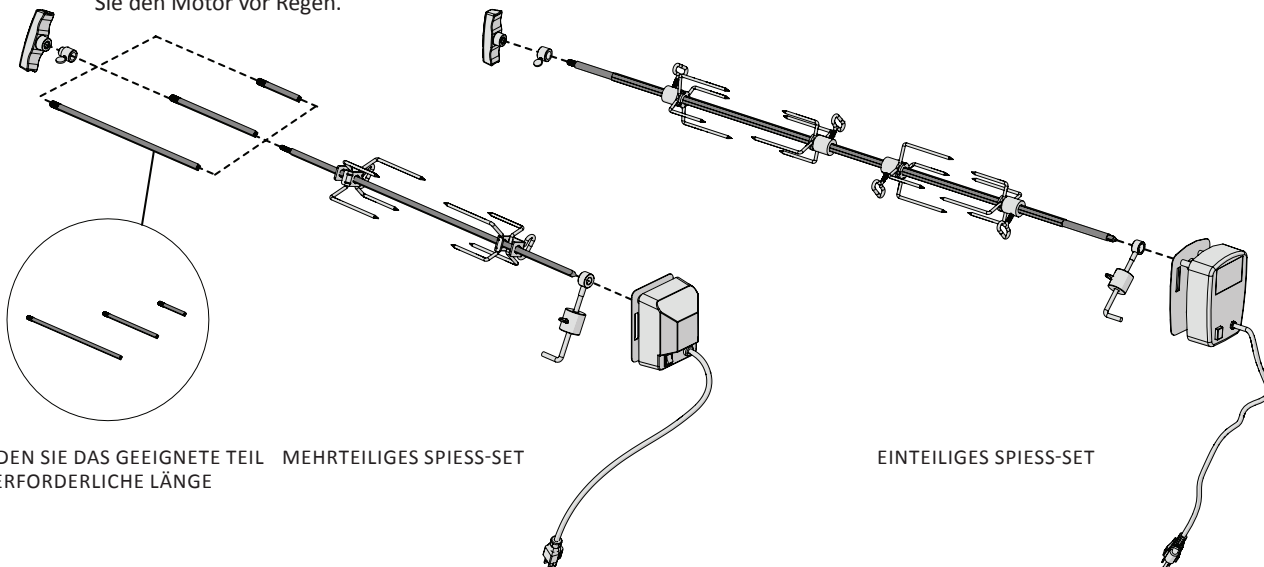

VERWENDEN SIE DAS GEEIGNETE TEIL MEHRTEILIGES SPIESS-SET FÜR DIE ERFORDERLICHE LÄNGE

EINTEILIGES SPIESS-SET

VERWENDEN SIE DAS AUSGLEICHSGEWICHT, UM DAS GEWICHT DES GRILLGUTS AUSZUBALANCIEREN

STELLRING GEGEN DIE INNENSEITE DER HAUBE SETZEN STELLRING FESTZIEHEN

SCHIEBEN SIE DIE FÜHRUNGSSCHIENE AM MOTOR IN DIE DREHSPIESSHALTERUNG WIE ABGEBILDET

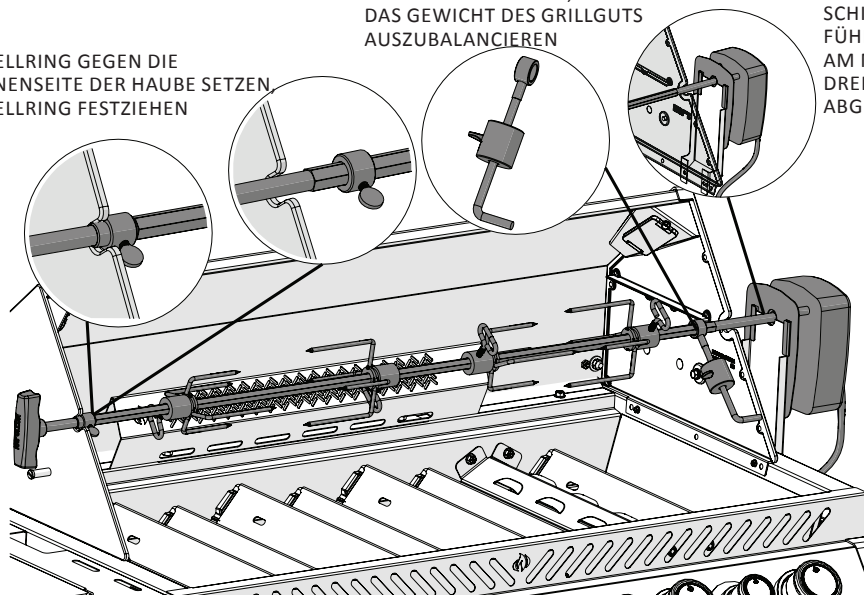



Lees alstublieft de volgende veiligheidsvoorschriften, voordat u deze draaispit-set gebruikt

- Om u tegen een elektrische schok te beschermen mag het snoer niet in water of andere vloeistoffen worden gedompeld..
- Trek de stekker uit het stopcontact wanneer u het niet gebruikt, óf voor het schoonmaken. Laat het afkoelen alvorens onderdelen te bevestigen of te demonteren
- Gebruik de gaskoker voor de buitenkeuken niet indien het snoer of de stekker is beschadigd, of nadat het apparaat slecht werkte of in enige mate is beschadigd. Neem contact op met de dealer voor vervanging.
- Laat het snoer niet over de rand van de tafel hangen of in aanraking met hete oppervlakken komen
- Gebruik geen enkele gaskoker en draaispit-set voor de buitenkeuken voor andere doeleinden dan waarvoor het is bestemd
- Gebruik deze draaispit-set voor de buitenkeuken alleen met een door een aardlekschakelaar beveiligd circuit
- De aardstekker mag nooit verwijderd worden en gebruik nooit een adapter met twee tanden.
- Gebruik alleen verlengsnoeren met een drietand grondstekker, geschikt voor de stroomvoorziening van draaispit-set, en goedgekeurd voor buitengebruik voorzien van een W-A teken.
- Om inademing van rook en koolmonoxide te voorkomen, maak geen gebruik van het gaskooktoestel binnenshuis. Gebruik alleen in een goed geventileerde ruimte.
- Om het risico van elektrische schokken te vermijden, maak geen gebruik van het product wanneer het regent; anders bescherm de motor tegen de regen.

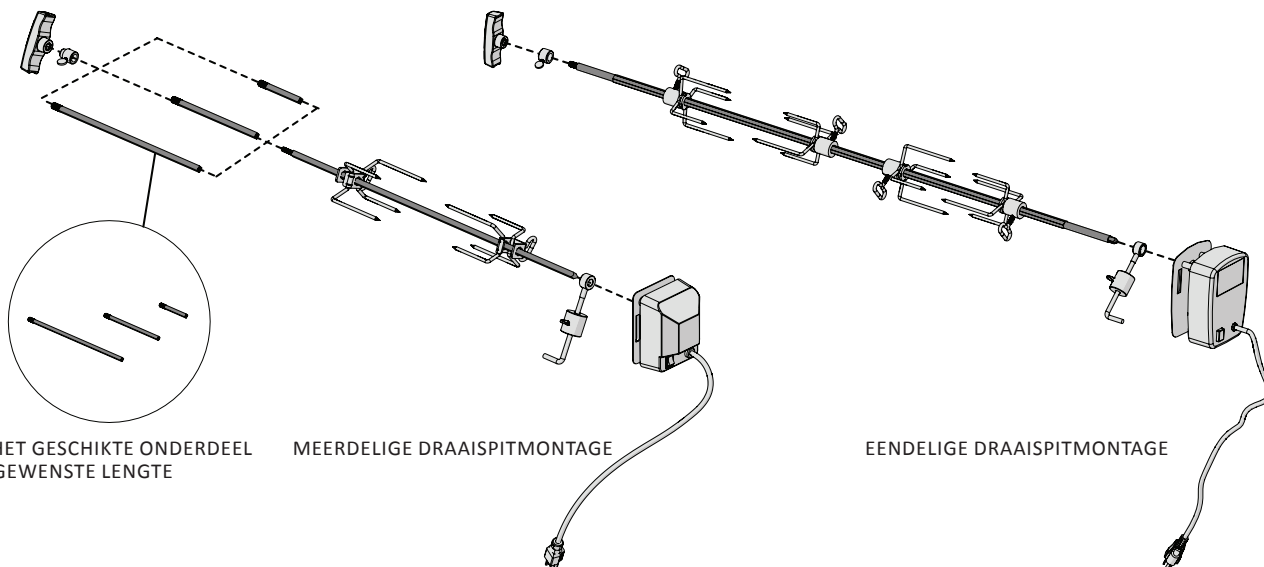

GEBRUIK HET GESCHIKTE ONDERDEEL VOOR DE GEWENSTE LENGTE

MEERDELIGE DRAAISPITMONTAGE

EENDELIGE DRAAISPITMONTAGE

PLAATS DE STELRING TEGEN DE BINNENZIJDEN VAN DE DEKSELMONTAGE, DRAAI DE STELRING AAN

GEBRUIK HET TEGENGEWICHT OM HET GEWICHT VAN HET TE BEREIDEN VOEDSEL IN BALANS TE BRENGEN

SCHUIF DE GELEIDERAIL OP DE MOTOR IN DE DRAAISPITMONTAGE ZOALS AANGEGEVEN

