

ZU DIESEM WANDSTRAHLER

Herzlichen Glückwunsch zum Kauf dieses Enders Produkts!

Der STANDSTRAHLER muss entsprechend der vorliegenden Gebrauchsanleitung installiert und betrieben werden.

Lesen Sie die Gebrauchsanleitung vor der Installation und dem Betrieb. Benutzen Sie das Produkt nur wie in dieser Gebrauchsanleitung beschrieben, damit es nicht versehentlich zu Verletzungen oder Schäden kommt.

Das Gerät muss in Übereinstimmung mit dieser Anleitung und den örtlichen Vorschriften aufgestellt sein. Die Anleitung ist für zukünftige Fälle aufzubewahren. Bei Weitergabe des Artikels ist auch diese Gebrauchsanleitung mitzugeben. Diese Gebrauchsanleitung kann auch im PDF-Format von unserer Internetseite www.enders-germany.com heruntergeladen werden.

Wir wünschen Ihnen viel Freude mit Ihrem Enders STANDSTRAHLER.

ZEICHEN UND BEDEUTUNGEN



Dieses Zeichen warnt Sie vor möglichen Verletzungen oder Sachschäden sowie Beschädigungen am Gerät.



Legen Sie beim Auspacken eine weiche Unterlage unter das Gerät, um ebenfalls Kratzer und Beschädigungen zu vermeiden.



Nützliche **Tipps** und/oder **Informationen**.



Gebrauchsanleitung beachten



Benutzen Sie beim Öffnen der Verpackung keinen Cutter oder ähnliche scharfe Gegenstände, um Kratzer am Gerät zu vermeiden.



Konformitätserklärung

Mit diesem Symbol gekennzeichnete Produkte erfüllen alle anzuwendenden Gemeinschaftsvorschriften des Europäischen Wirtschaftsraums. Die EU-Konformitätserklärung kann an der auf der Rückseite angegebenen Adresse angefordert werden.

IP55 **Gerät:**

Geschützt gegen Berührungen mit dem Finger sowie gegen Staub. Zusätzlich ist ein Schutz **gegen Strahlwasser** vorhanden.



Mit Symbol Geprüfte Sicherheit gekennzeichnete Produkte entsprechen den Anforderungen des Produktsicherheitsgesetzes (ProdSG).

IP44 **Netzstecker:**

Geschützt gegen feste Fremdkörper mit mehr als 1 mm Durchmesser. Zusätzlich ist ein **Schutz gegen Spritzwasser aus allen Richtungen** vorhanden.



WEEE gekennzeichnete Geräte dürfen nicht im Hausmüll entsorgt werden und müssen getrennt gesammelt werden.

SICHERHEITSHINWEISE



Bitte lesen Sie die Anweisungen aufmerksam, bevor Sie Ihren neuen STANDSTRAHLER in Gebrauch nehmen.

Bevor Sie das Gerät in Betrieb nehmen, sollte der Sicherheitsgedanke immer an vorderster Stelle stehen. Vor jedem Gebrauch sind daher einige Sicherheitshinweise zu beachten.

- Schutzklasse IP44: Verwenden Sie das Gerät ausschließlich in geschützten Außenbereichen wie Terrassen.
- Auch wenn der Heizstrahler spritzwassergeschützt ist, nutzen Sie ihn nicht bei Regen.
- Dieses Gerät ist ausschließlich für den häuslichen Gebrauch ausgelegt und nicht für den Dauerbetrieb geeignet.
- Achten Sie darauf, dass der STANDSTRAHLER frei von jeglichem Verpackungsmaterial ist.
- Stellen Sie das Heizgerät auf eine waagerechte, stabile Fläche.
- Der Heizstrahler ist im Betrieb heiß. Berühren Sie die heiße Oberfläche des Heizgerätes nicht.
- **WARNUNG!** Um die Brandgefahr zu mindern, beträgt der Mindestabstand zu Gegenständen aller Art in Strahlrichtung 1 m.
- Der Mindestabstand in sonstige Richtungen beträgt 0,5 m.
- Extreme Vorsicht ist erforderlich, wenn der Heizstrahler in der Nähe von Kindern verwendet wird.
- Während des Gebrauchs darf der Heizstrahler nicht unbeaufsichtigt gelassen werden.
- Ziehen Sie immer den Netzstecker, wenn der Strahler nicht im Einsatz ist.
- Das Heizgerät nicht verwenden, wenn der Stecker oder das Stromkabel beschädigt sind, eine Funktionsstörung vorliegt oder wenn es sichtbare Anzeichen von Beschädigungen aufweist.
- Verlegen Sie das Elektrokabel so, dass das Risiko eines Stolperns vermieden wird.
- Lassen Sie Reparaturen grundsätzlich von Fachkräften durchführen. Bitte beachten Sie die Garantiebedingungen.
- Vergewissern Sie sich, dass die Steckdose bei einem mobilen Einsatz zugänglich ist, damit im Notfall rasch der Gerätestecker gezogen werden kann.
- Benutzen Sie dieses Heizgerät nicht, wenn es zuvor fallen gelassen wurde.
- Nicht in Bad, Dusche und der unmittelbaren Umgebung eines Pools verwenden.
- Versichern Sie sich beim Abschalten des Heizers immer, dass der Schalter in der Position „0“ (AUS) steht. Das Stromkabel niemals am Kabel, sondern am Stecker aus der Steckdose ziehen.
- Lassen Sie keine Fremdkörper in das Heizgerät gelangen, da dies einen elektrischen Schlag oder Brandgefahr verursachen kann.
- Um Brandgefahr zu vermeiden, legen Sie keine Gegenstände auf den Heizer.
- Nicht in Umgebungen nutzen, wo schnell entzündliche Materialien wie Benzin oder Farbe gelagert werden.
- Verwenden Sie das Heizgerät nur für den vorgesehenen Zweck des Heizens.
- Kinder dürfen nicht mit dem Gerät spielen.
- Der Heizer darf nicht direkt unter einer Steckdose betrieben werden.
- Versichern Sie sich, dass das Gerät vollständig abgekühlt ist, bevor Sie es einlagern.
- Wenn die Anschlussleitung dieses Gerätes beschädigt wird, muss sie durch den Hersteller oder seinen Kundendienst oder eine ähnliche qualifizierte Person ersetzt werden, um Gefährdungen zu vermeiden.
- Dieses Gerät ist nicht dazu bestimmt, durch Personen mit eingeschränkten physischen, sensorischen oder geistigen Fähigkeiten oder mangels Erfahrung / Wissens oder durch Kinder unter 8 Jahre benutzt zu werden, es sei denn, sie werden durch eine für ihre Sicherheit zuständige Person beaufsichtigt oder erhalten von ihr Anweisungen zur Benutzung.
- **Achtung!** Beim Umkippen des Elektroheizers kann das Heizelement kaputt gehen und splintern - Schnittgefahr!
- **Hinweis:** bitte achten Sie auf ausreichende Dimensionierung der Zuführleitung sowie anderer Elektrogeräte im gleichen Stromkreis (z.B. Heizstrahler, Kaffeemaschine o.ä.).
- Wickeln Sie das Kabel nicht um den Heizstrahler.
- **Hinweis:** Bitte schalten Sie nach der Nutzung des Gerätes zuerst den Hauptschalter auf der Frontseite aus und ziehen Sie erst danach den Netzstecker, um ein versehentliches einschalten des Gerätes zu vermeiden.
- Achten Sie darauf, dass alle Anschlusskabel ordentlich verlegt werden und ein hängenbleiben ausgeschlossen ist.
- Lebensgefahr durch Ersticken/Verschlucken. Halten Sie das Verpackungsmaterial von Kindern fern und entsorgen Sie es sofort.
- Kinder, die jünger als 3 Jahre sind, müssen ständig beaufsichtigt werden.
- Kindern ab 3 Jahren und jünger als 8 Jahre dürfen das Gerät nur ein- und ausschalten, wenn sie beaufsichtigt werden oder bezüglich des sicheren Gebrauchs des Gerätes unterwiesen wurden und die daraus resultierenden Gefahren verstanden haben, vorausgesetzt, dass das Gerät in seiner normalen Gebrauchslage platziert ist.
- Kinder von 3 bis 8 Jahren dürfen das Gerät nicht in Betrieb nehmen, regeln und reinigen oder die Wartung durchführen.
- Dieses Gerät kann von Kindern ab 8 Jahren und darüber benutzt werden, wenn sie beaufsichtigt werden oder bezüglich des sicheren Gebrauchs des Gerätes unterwiesen wurden und die daraus resultierenden Gefahren verstanden haben.
- Reinigung und Benutzerwartung dürfen nicht von Kindern ab 8 Jahre ohne Beaufsichtigung durchgeführt werden.
- **VORSICHT!** Einzelteile des Heizers können sehr heiß werden und Verbrennungen verursachen. Anwesende Kinder und schutzbedürftige Personen müssen besonders beaufsichtigt werden.
- Verwenden Sie das Heizgerät nicht mit einer Zeitschaltuhr, welche den Heizer automatisch einschaltet, da ein Brandrisiko besteht, wenn das Heizgerät abgedeckt oder falsch positioniert ist.
- Der Heizer ist nicht mit einer Vorrichtung zur Raumtemperaturregelung ausgestattet.
- **WARNUNG!** Verwenden Sie das Gerät nicht in kleinen Räumen, in denen sich Personen mit eingeschränkter Mobilität aufhalten, die nicht in der Lage sind, den Raum selbstständig zu verlassen und eine ständige Beaufsichtigung nicht gewährleistet ist.
- **WARNUNG!** Um eine Überhitzung des Heizgerätes zu vermeiden, bedecken Sie es nicht.

AUSPACKEN

WARNHINWEISE



■ Trotz sorgfältiger Verarbeitung aller Einzelteile, können einzelne Bauteile scharfkantig sein. Tragen Sie deshalb Sicherheitshandschuhe, um Schnittverletzungen zu vermeiden.

■ Lebensgefahr durch Erstickten/Verschlucken. Halten Sie das Verpackungsmaterial von Kindern fern und entsorgen Sie es sofort.

■ Kontrollieren Sie beim Auspacken alle Teile auf Unversehrtheit und Vollständigkeit vor der ersten Inbetriebnahme.

BENÖTIGTES WERKZEUG/HILFSMITTEL



TEILEBESCHREIBUNG

| No. | Beschreibung | Menge |
|-----|--------------------------------|-------|
| 1 | WANDSTRAHLER | 1 |
| 2 | Hülsenmutter | 1 |
| 3 | Verbindungshülse mit Gewinde | 1 |
| 4 | Dübel | 1 |
| 5 | Schrauben | 1 |
| 6 | Wandhalterung | 1 |
| 7 | Batterie CR2025 | 1 |
| 8 | Fernbedienung (ohne Abbildung) | 1 |

LIEFERUMFANG

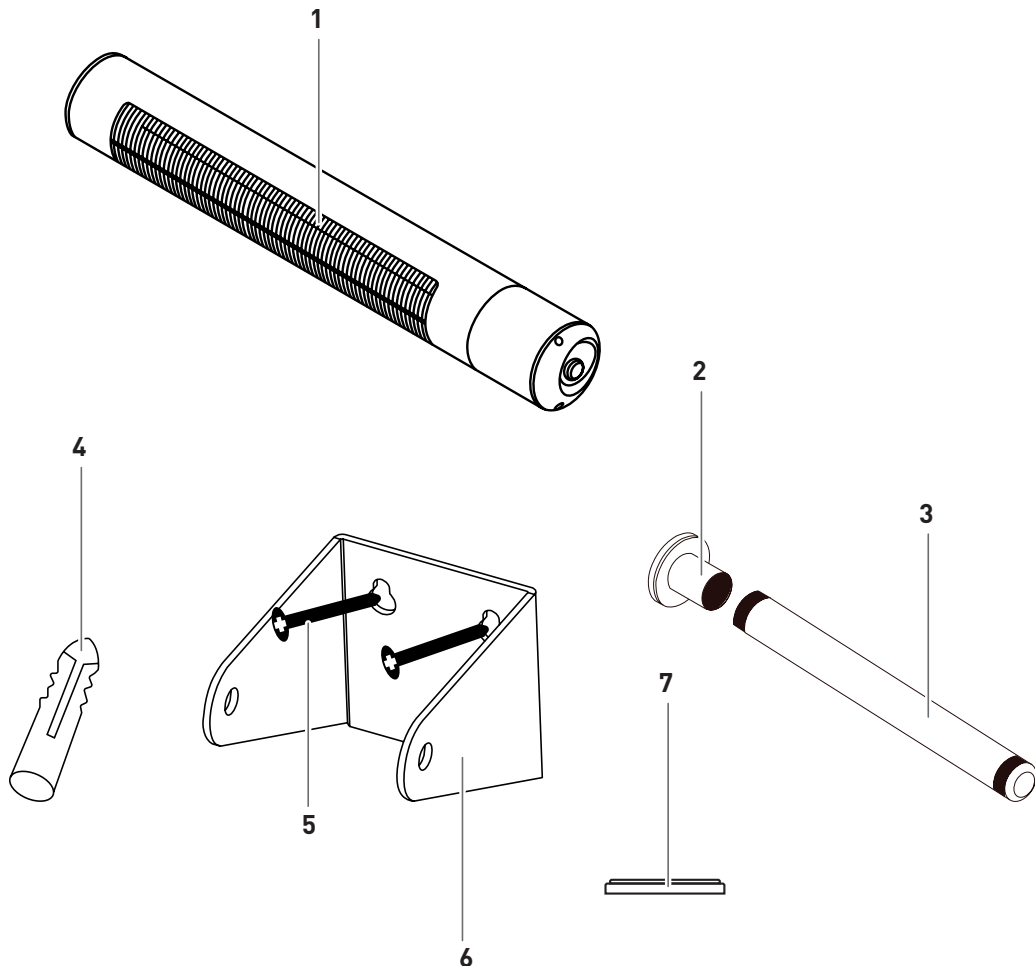

MONTAGE

SICHERHEITSHINWEISE



- Trotz sorgfältiger Verarbeitung aller Einzelteile, können einzelne Bauteile scharfkantig sein. Tragen Sie deshalb Sicherheitshandschuhe, um Schnittverletzungen zu vermeiden.
- Entfernen Sie vor Beginn der Montage alle Verpackungsmaterialien und Schutzfolien von den Einzelteilen.
- Lebensgefahr durch Erstickten/Verschlucken. Halten Sie das Verpackungsmaterial von Kindern fern und entsorgen Sie es sofort. Bewahren Sie auch Kleinteile außerhalb von deren Reichweite auf.

BENÖTIGTES WERKZEUG/HILFSMITTEL



INBETRIEBNAHME

WARNHINWEISE



- Entfernen Sie vor Inbetriebnahme alle Verpackungsmaterialien und Schutzfolien von den Einzelteilen.
- Lebensgefahr durch Erstickten/Verschlucken. Halten Sie das Verpackungsmaterial von Kindern fern und entsorgen Sie es sofort.

BEDIENUNG

Verbinden Sie das Stromkabel mit einem 220-240 V, 10 A Anschluss, welcher in einer sicheren und trockenen Umgebung liegt.

- Der Kippschalter wird zum Ein-/Ausschalten des Gerätes benutzt. Wird das Gerät eingeschaltet leuchtet die LED auf der rechten Seite rot
- Der Touch Taster steuert die Leistungsstufen des Geräts .
- Auch wenn der Heizstrahler spritzwassergeschützt ist, nutzen Sie ihn nicht bei Regen.
- Ziehen Sie den Stecker nach jeder Benutzung von der Steckdose ab.

FERNSTEUERUNG

- (1) Infrarotsensor
- (2) Ein-/Ausschalten
- (3) für 700 Watt
- (4) für 1.300 Watt
- (5) für 2.000 Watt
- 1 x 3 V CR2025-Batterie
- die Fernbedienung hat eine Reichweite von maximal 5 Meter

- Richten Sie die Fernbedienung auf den Empfänger des Elektrostrahlers – die LED auf der rechten Seite des Strahlers leuchtet rot
- Sobald Sie den Schalter (2) auf der Fernbedienung betätigen leuchtet die LED grün
- Nun schalten Sie die Leistungsstufen Schrittweise ein



REINIGEN/WARTEN

WARNHINWEISE



- Heiße Oberfläche: Warten Sie vor der Reinigung bis der STANDSTRAHLER genügend abgekühlt ist.
- Nachdem Sie den abgekühlten Heizer vom Stromkreis getrennt haben, kann das Äußere vom STANDSTRAHLER mit einem trockenen Tuch gereinigt werden.
- Nutzen Sie niemals Korrosions- oder Lösungsmittel.

BRAND- UND EXPLOSIONSGEFAHR

- Verwenden Sie keine brennbaren Reinigungsmittel.
- Nehmen Sie keine Veränderungen am Gerät und am Netzstecker vor.
- An Bauteilen, die vom Hersteller versiegelt wurden, dürfen keine Manipulationen oder Veränderungen durchgeführt werden.
- Jegliche Wartungsarbeiten wie z.B. das Auswechseln der Carbonröhre sollte nur von einem qualifizierten Elektro-fachbetrieb vorgenommen werden.



- Wischen Sie verschmutzte Flächen mit einem trockenen Tuch ab.
- Bei Verwendung eines milden Reinigungsmittels sollten Sie zusätzlich auf die Hinweise/Produktinformationen des Herstellers achten, um Beschädigungen an der Oberfläche zu vermeiden.



EIGENE FEHLERBEHEBUNG

- Bei allen anderen Störungen wenden Sie sich bitte an einen Elektrofachbetrieb oder den Hersteller.

AUFBEWAHRUNG/TRANSPORT

WARNHINWEISE



- Vergewissern Sie sich, dass der STANDSTRAHLER vom Strom getrennt und komplett abgekühlt ist.
- Bewahren Sie das Gerät in einem frostfreien und trockenem Raum auf. Decken Sie das Gerät ab, um Verschmutzungen und Beschädigungen zu vermeiden.

BATTERIEBETRIEB FERNBEDIENUNG

WARNHINWEISE



Gefahren für Kinder und Personen mit verringerten physischen, sensorischen oder mentalen Fähigkeiten (beispielsweise teilweise Behinderte, ältere Personen mit Einschränkung ihrer physischen und mentalen Fähigkeiten) oder Mangel an Erfahrung und Wissen (beispielsweise Kinder).

- Kinder jünger als 8 Jahre müssen vom Gerät ferngehalten werden.
- Kinder ab 8 Jahre dürfen das Gerät nur ein- und ausschalten, wenn sie beaufsichtigt werden oder bezüglich des sicheren Gebrauchs des Gerätes unterwiesen wurden und die daraus resultierenden Gefahren verstanden haben.
- **ACHTUNG:** Explosionsgefahr bei unsachgemäßem Umgang mit Batterien.
- Batterien dürfen nicht geladen, mit anderen Mitteln reaktiviert, auseinander genommen, ins Feuer geworfen, erhitzt oder kurzgeschlossen werden. Ansonsten besteht erhöhte Explosions- und Auslaufgefahr, außerdem können Gase entweichen!
- Kontakt der Batterieflüssigkeit mit Haut, Augen und Schleimhäuten vermeiden. Bei Kontakt die betroffenen Stellen sofort mit reichlich klarem Wasser spülen und umgehend einen Arzt aufsuchen.
- Die sichere Handhabung der Batterien ist zu beachten: Es dürfen nur im Handel zugelassene CR2025-Batterien in einwand-freiem Zustand verwendet werden.
- Reinigen Sie Batterie- und Gerätekontakte bei Bedarf vor dem Einlegen.
- Nehmen Sie die Batterien heraus, wenn diese verbraucht sind oder wenn Sie das Gerät länger nicht benutzen. So vermeiden Sie Schäden, die durch Auslaufen entstehen können.
- Setzen Sie Batterien keinen extremen Bedingungen aus, indem Sie diese z. B. auf Heizkörpern oder unter direkter Sonneneinstrahlung lagern. Erhöhte Auslaufgefahr!
- Die Anschlussklemmen dürfen nicht kurzgeschlossen werden.
- **BATTERIEN EINLEGEN/AUSTAUSCHEN:** Um die Batterien einzulegen, ist kein Werkzeug erforderlich.
- Achten Sie darauf alle Batterien gleichzeitig auszutauschen.
- Verwenden Sie nur die angegebenen Batteriearten und legen Sie diese gemäß den + und - Polungszeichen korrekt ein.
- Ungleiche Batterietypen sowie neue mit gebrauchten Batterien dürfen nicht gemischt werden.
- **AUFLADBARE BATTERIEN:** Bitte diese Batterien nicht gleichzeitig mit anderen Batteriearten verwenden. Vor dem Aufladen sind die Batterien zu entfernen. Die Aufladung darf nur unter Aufsicht eines Erwachsenen erfolgen. **ANDERE BATTERIEARTEN NICHT AUFLADEN.**
- das Gerät ab, um Verschmutzungen und Beschädigungen zu vermeiden.
- Vergewissern Sie sich, dass der **ELEKTRO-WANDSTRAHLER** vom Strom getrennt und komplett abgekühlt ist.
- Bewahren Sie das Gerät in einem frostfreien und trockenem Raum auf. Decken Sie das Gerät ab, um Verschmutzungen und Beschädigungen zu vermeiden.

ENTSORGUNG



Die Produktverpackung besteht aus recyclingfähigen Materialien, die der Wiederverwertung zugeführt werden können. Entsorgen Sie diese sortenrein in den bereitgestellten Sammelbehältern.



Sollte das Gerät einmal nicht mehr benutzt werden können, so ist jeder Verbraucher gesetzlich verpflichtet, Altgeräte getrennt vom Hausmüll, z. B. bei einer Sammelstelle seiner Gemeinde/ seines Stadtteils, abzugeben. Damit wird gewährleistet, dass Altgeräte fachgerecht verwertet und negative Auswirkungen auf die Umwelt vermieden werden. Fragen Sie Ihr örtliches Entsorgungsunternehmen oder Ihre kommunale Verwaltung nach Möglichkeiten, einer umweltgerechten und Ressourcen schonenden Entsorgung.

TECHNISCHE DATEN

| | |
|-------------------------|---------------------------|
| Modell: | OXEO BLACK |
| Art.-Nr.: | 49276 |
| Netzanschluss: | 220-240 V 50-60 Hz |
| Maximale Wattzahl: | 2.000 W |
| Schutzart Gerät: | IP55 |
| Schutzart Netzstecker: | IP44 |
| Abmessung: | B 72,5 x T 10,6 x H 10 cm |
| Batterie Fernbedienung: | 1 x 3 V CR2025 |
| Vers.-Nr.: | 221219 |



GARANTIE/GARANTIENACHWEIS



Wir übernehmen für **2 Jahre** die **Garantie** auf Funktion des Gerätes. Voraussetzung für die Garantieleistung ist eine ordnungsgemäße Behandlung des Gerätes und ein offizieller Nachweis des Kaufdatums.

Die Garantie erlischt nach Ablauf der Garantiezeit oder sofort, wenn eigenständig Veränderungen am Gerät durchgeführt wurden. An Bauteilen, die vom Hersteller oder seinem Vertreter versiegelt wurden, dürfen keine Manipulationen durchgeführt werden!

Sollte Ihr Produkt trotz unserer Qualitätskontrollen einmal einen Defekt aufweisen, dann bringen Sie es bitte nicht zurück zum Einzelhändler, sondern setzen Sie sich direkt mit Enders in Verbindung.

Service:
www.enders-germany.com

INHOUD

| | | | |
|------------------------------------|-----------|--|-----------|
| OVER DEZE WAND-STRAALKACHEL | 13 | SCHOONMAKEN/ONDERHOUDEN | 17 |
| | | VEILIGHEIDSVOORSCHRIFTEN | |
| | | ZELF STORINGEN OPLOSSEN | |
| GEBRUIKTE SYMBOLEN | 13 | | |
| VEILIGHEIDSVOORSCHRIFTEN | 14 | OPSLAG/TRANSPORT | 17 |
| VEILIGHEIDSVOORSCHRIFTEN | | VEILIGHEIDSVOORSCHRIFTEN | |
| UITPAKKEN | 15 | AFSTANDSBEDIENING OP BATTERIJEN | 18 |
| VEILIGHEIDSVOORSCHRIFTEN | | | |
| BENODIGD GEREEDSCHAP/HULPMIDDELEN | | AFVALBEHANDELING | 19 |
| OMSCHRIJVING VAN DE ONDERDELEN | | | |
| LEVERINGSOMVANG | | TECHNISCHE GEGEVENS | 19 |
| MONTAGE | 02 | GARANTIE/GARANTIEBEWIJS | 19 |
| VEILIGHEIDSVOORSCHRIFTEN | 16 | | |
| BENODIGD GEREEDSCHAP/HULPMIDDELEN | | FABRIKANT | 68 |
| INGEBRUIKNAME | 16 | | |
| VEILIGHEIDSVOORSCHRIFTEN | | | |
| BEDIENING | | | |

ZU DIESEM WANDSTRAHLER

Hartelijk gefeliciteerd met de aanschaf van dit Enders-product!

De STAANDE ELEKTRISCHE STRAALKACHEL moet in overeenstemming met deze gebruiksaanwijzing worden geïnstalleerd en gebruikt.

Lees de gebruiksaanwijzing vóór de installatie en het gebruik. Gebruik het product alleen zoals in deze gebruiksaanwijzing beschreven zodat er niet per ongeluk letsel of schade kan ontstaan.

Het apparaat moet zijn geplaatst in overeenstemming met deze handleiding en de plaatselijke voorschriften. De handleiding moet worden bewaard voor toekomstige gevallen. Als het artikel wordt doorgegeven, moet deze gebruiksaanwijzing ook worden meegegeven. Deze gebruiksaanwijzing kan ook in PDF-formaat van onze internetpagina www.enders-germany.com worden gedownload.

Wij wensen u veel plezier van dit STAANDE STRAALKACHEL.

GEBRUIKTE SYMBOLEN



Dit symbool waarschuwt u voor mogelijke verwondingen en materiële schade, evenals schade aan het apparaat zelf.



Handige tips en informatie.



Gebruik bij het openen van de verpakking geen cutter of vergelijkbare scherpe voorwerpen om krassen op het apparaat te voorkomen.

IP55 Apparaat:

Beschermd tegen aanraking met de vinger en tegen stof. Ook is er een bescherming tegen waterstralen aanwezig.

IP44 Stekker:

Beschermd tegen vaste deeltjes van buitenaf met een diameter groter dan 1 mm. Bovendien is er sprake van bescherming tegen spatwater uit alle richtingen.



Leg tijdens de montage een zachte onderlegger onder de onderdelen om krassen en beschadigingen te voorkomen.



Gebruiksaanwijzing in acht nemen



Conformiteitsverklaring

Producten die zijn voorzien van dit symbool voldoen aan alle van toepassing zijnde gezamenlijke voorschriften van de Europese economische ruimte. De **EU-conformiteitsverklaring** kan via het op de achterkant vermelde adres worden opgevraagd.



Producten die zijn voorzien van het symbool **Geprüfte Sicherheit** voldoen aan de eisen van de Duitse Productveiligheidswet (ProdSG).



Apparaten met de aanduiding WEEE mogen niet via het huisvuil worden weggegooid en moeten gescheiden worden ingezameld.

VEILIGHEIDSVORSCHRIFTEN



Lees de instructies aandachtig door voordat u uw nieuwe STRAALKACHEL in gebruik neemt!

Voordat u het apparaat in gebruik neemt, dient u allereerst aan uw eigen veiligheid te denken. Daarom moeten er voor elk gebruik enkele veiligheidsinstructies in acht worden genomen.

- Dit apparaat is alleen geschikt als extra verwarming voor het verwarmen van droge ruimtes en niet als enige verwarming voor grote ruimtes.
- Beschermingsklasse IP24: Gebruik het apparaat uitsluitend binnen of voor beschutte buitenruimtes zoals terrassen.
- Gebruik de straalkachel niet bij regen,
- ook al is de straalkachel spatwaterbestendig.
- Dit apparaat is uitsluitend bedoeld voor huishoudelijk gebruik en is niet geschikt voor continu gebruik.
- Let er ook op dat de straalkachel vrij van verpakkingsmateriaal is.
- Zet de kachel op een horizontale, stevige ondergrond.
- De straalkachel wordt heet bij gebruik. Raak het hete oppervlak van het verwarmingstoestel niet
- **WAARSCHUWING!** Om brandgevaar te verminderen, moeten textiel, gordijnen en alle brandbare materialen minstens 1 m van de uitstroomopening vandaan worden gehouden.
- Extreme voorzichtigheid is geboden, als de straalkachel in de nabijheid van kinderen gebruikt wordt.
- De straalkachel wordt heet bij gebruik. Raak het hete oppervlak van het verwarmingstoestel niet
- Trek altijd de netstekker uit, als de straalkachel niet gebruikt wordt.
- Gebruik de kachel niet als de stekker of de stroomkabel zijn beschadigd, er een storing is of als er zichtbare tekenen van beschadiging aanwezig zijn.
- Leg de stroomkabel zodanig neer dat niemand er over kan struikelen.
- Laat reparaties door daarvoor opgeleide vakmensen uitvoeren. Neem de garantievoorwaarden in acht.
- Zorg ervoor dat het stopcontact bij mobiel gebruik vrij toegankelijk is zodat in een noodgeval snel de stekker eruit kan worden getrokken.
- Gebruik deze kachel niet als u hem eerder hebt laten vallen.
- Niet in de badkamer, in de douche of dicht in de buurt van een zwembad gebruiken.
- Zorg er bij het uitschakelen van de kachel altijd voor dat de draaiknop in de stand '0' (UIT) staat. Trek altijd aan de stekker, nooit aan de stroomkabel als deze uit het stopcontact wordt gehaald.
- Zorg dat er geen voorwerpen in de straalkachel terecht kunnen komen. Dit is belangrijk om een elektrische schok en brandgevaar te voorkomen.
- Om brandgevaar te voorkomen, geen voorwerpen op de kachel leggen.
- Niet gebruiken in een omgeving waar licht ontvlambare materialen zoals benzine of verf bewaard worden
- Gebruik de straalkachel uitsluitend voor het beoogde doel van de kachel.
- Kinderen mogen niet met het apparaat spelen.
- De straalkachel mag niet direct onder een stopcontact gebruikt worden
- Controleer of het apparaat volledig afgekoeld is, voordat u het opbergt.
- Als de stroomkabel van dit apparaat is beschadigd, moet deze door de fabrikant of diens klantenservice of een soortgelijk gekwalificeerde persoon worden vervangen om risico's te vermijden.
- Dit apparaat is niet bedoeld om door personen met beperkte fysieke, sensorische of mentale vaardigheden of een gebrek aan ervaring/kennis of door kinderen jonger dan 8 jaar gebruikt te worden, tenzij ze in de gaten worden gehouden door iemand die voor hun veiligheid verantwoordelijk is of aanwijzingen hebben gekregen over het gebruik.
- Levensgevaar door verstikking/inslikken. Houd het verpakkingsmateriaal uit de buurt van kinderen en gooi het onmiddellijk weg.
- Bij kinderen jonger dan 3 jaar is constant toezicht nodig.
- Kinderen vanaf 3 jaar en jonger dan 8 jaar mogen het apparaat alleen in- en uitschakelen als zij in de gaten worden gehouden of instructies hebben gekregen over het veilige gebruik van het apparaat en de eruit voortvloeiende gevaren hebben begrepen. Voorwaarde is dat het apparaat in een normale gebruikssituatie is geplaatst.
- Kinderen van 3 t/m 8 jaar mogen het apparaat niet in bedrijf stellen, niet bij bijstellen of richten, niet schoonmaken en niet onderhouden.
- Dit apparaat kan worden gebruikt door kinderen vanaf 8 jaar en ouder als zij in de gaten worden gehouden of instructies hebben gekregen over het veilige gebruik van het apparaat en de eruit voortvloeiende gevaren hebben begrepen.
- Reiniging en onderhoud mogen niet worden uitgevoerd door kinderen vanaf 8 jaar als ze niet onder toezicht staan.
- **VOORZICHTIG:** Sommige delen van de straalkachel kunnen zeer heet worden en verbrandingen veroorzaken. Er moet bijzonder goed toezicht zijn voor aanwezige kinderen en kwetsbare personen.
- Gebruik de straalkachel niet met een tijdklok die de kachel automatisch inschakelt, want er bestaat brandgevaar als de kachel afgedekt of niet correct geplaatst is.
- Dit verwarmingstoestel heeft geen voorziening voor ruimtetemperatuur-regeling.
- **WAARSCHUWING!** Gebruik het apparaat niet in kleine ruimtes waarin personen verblijven met beperkte mobiliteit die niet in staat zijn om de ruimte zelfstandig te verlaten en/of waarin toezicht niet gegarandeerd is.
- **WAARSCHUWING:** Voorkom oververhitting van de straalkachel: de straalkachel niet bedekken of afdekken.

UITPAKKEN

VEILIGHEIDSVOORSCHRIFTEN



■ Ondanks de zorgvuldige afwerking van alle afzonderlijke onderdelen kunnen sommige delen toch scherpe randen hebben. Draag daarom veiligheidshandschoenen om snijwonden te voorkomen.

- Levensgevaar door verstikking/inslikken. Houd het verpakkings-materiaal uit de buurt van kinderen en gooi het onmiddellijk weg.
- Controleer bij het uitpakken voor de eerste ingebruikname of alle onderdelen onbeschadigd en volledig zijn.

BENODIGD GEREEDSCHAP/HULP-MIDDELEN



OMSCHRIJVING VAN DE ONDERDELEN

| Nr. | Beschrijving | Aantal |
|-----|------------------------------------|--------|
| 1 | WANDSTAAL | 1 |
| 2 | Moer | 1 |
| 3 | Verbindingsmof met draad | 1 |
| 4 | Dowel | 1 |
| 5 | Schroeven | 1 |
| 6 | Muurbeugel | 1 |
| 7 | Batterij CR2025 | 1 |
| 8 | Afstandsbediening (niet afgebeeld) | 1 |

LEVERINGSOMVANG

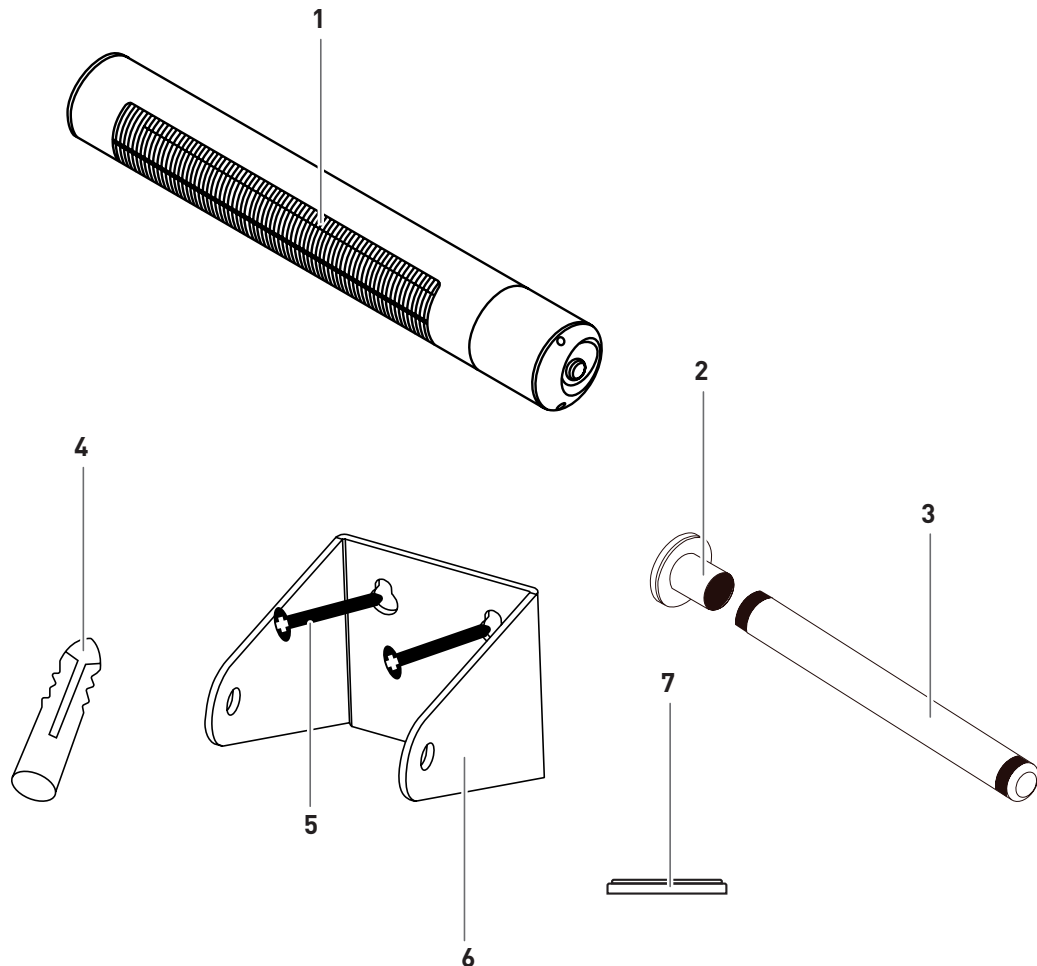

MONTAGE

VEILIGHEIDSVOORSCHRIFTEN



- Ondanks de zorgvuldige afwerking van alle afzonderlijke onderdelen kunnen sommige delen toch scherpe randen hebben. Draag daarom veiligheidshandschoenen om snijwonden te voorkomen.
- Verwijder al het verpakkingsmateriaal en de beschermfolie van de afzonderlijke onderdelen voordat u met de montage begint.
- Levensgevaar door verstikking/inslikken. Houd het verpakkings-materiaal uit de buurt van kinderen en gooi het onmiddellijk weg. Houd ook kleine onderdelen uit hun buurt.

BENODIGD GEREEDSCHAP/HULPMIDDELEN



INGEBRUIKNAME

VEILIGHEIDSVOORSCHRIFTEN



- Verwijder voor de ingebruikname al het verpakkingsmateriaal en de beschermfolie van de afzonderlijke onderdelen.
- Levensgevaar door verstikking/inslikken. Houd het verpakkings-materiaal uit de buurt van kinderen en gooi het onmiddellijk weg.

BEDIENING

Sluit de stroomkabel aan op een 220-240 V, 10 A aansluiting in een veilige en droge omgeving.

- De tuimelschakelaar wordt gebruikt om het toestel aan/uit te zetten. Als het apparaat is ingeschakeld, brandt de LED aan de rechterkant rood.
- De tiptoets regelt de vermogensniveaus van het toestel.
- Gebruik de straalkachel niet bij regen, ook al is de straalkachel spatwaterbestendig.
- Haal de stekker na elk gebruik uit het stopcontact.

AFSTANDSBEDIENING

- (1) Infraroodsensor
- (2) In-/uitschakelen
- (3) voor 700 Watt
- (4) voor 1.300 Watt
- (5) voor 2.000 Watt
- 1 x 3 V CR2025 batterij
- de afstandsbediening heeft een maximaal bereik van 5 meter

- Richt de afstandsbediening op de ontvanger van de elektrische spot - de LED aan de rechterkant van de spot gaat rood branden
- Zodra u op de schakelaar (2) van de afstandsbediening drukt, gaat de LED groen branden.
- Schakel nu stap voor stap de vermogensniveaus in



SCHOONMAKEN/ONDERHOUDEN

VEILIGHEIDSVOORSCHRIFTEN



- Hete oppervlakken: Wacht met schoonmaken totdat de ELEKTRISCHE STRAALKACHEL voldoende is afgekoeld.
- Nadat u de installatie heeft losgekoppeld van de stroomkring en de kachel afgekoeld is, kunt u de buitenkant van de kachel schoonmaken met een droge doek.
- Gebruik nooit bijtende stoffen of oplosmiddelen.

BRAND- EN EXPLOSIEGEVAAR

- Gebruik geen brandbare schoonmaakmiddelen.
- Breng geen wijzigingen aan het apparaat en de stekker aan.
- Aan componenten die zijn verzegeld door de fabrikant mogen geen manipulaties of veranderingen worden uit-gevoerd/aan-gebracht.
- Onderhoudswerkzaamheden zoals het vervangen van de carbon buizen dienen uitsluitend door een erkend elektrotechnisch bedrijf uitgevoerd te worden.



- Veeg verontreinigde oppervlakken af met een droge doek.
- Let bij het gebruik van een mild reinigingsmiddel ook op de instructies/productinformatie van de fabrikant om schade aan het oppervlak te voorkomen.



ZELF STORINGEN OPLOSSEN

- Bij alle andere storingen kunt u het beste contact opnemen met een elektrotechnisch bedrijf of de fabrikant.

OPSLAG/TRANSPORT

VEILIGHEIDSVOORSCHRIFTEN



- Zorg ervoor dat de ELEKTRISCHE STRAALKACHEL helemaal is afgekoeld en de stekker uit het stopcontact is gehaald.
- Berg het apparaat op in een vorstvrije en droge ruimte. Dek het apparaat af om verontreiniging en beschadiging te voorkomen.

AFSTANDSBEDIENING OP BATTERIJEN

WAARSCHUWINGEN



Gevaren voor kinderen en personen met beperkte fysieke, zintuiglijke of mentale capaciteiten (bijvoorbeeld gedeeltelijk gehandicapten, ouderen met beperkte fysieke en mentale capaciteiten) of gebrek aan ervaring en kennis (bijvoorbeeld kinderen).

- Kinderen jonger dan 8 jaar moeten uit de buurt van het apparaat worden gehouden.
- Kinderen vanaf 8 jaar mogen het apparaat alleen in- en uitschakelen als zij onder toezicht staan of instructies hebben gekregen over het veilige gebruik van het apparaat en de daaruit voortvloeiende gevaren begrijpen.
- WAARSCHUWING: Explosiegevaar bij onjuiste behandeling van de batterijen.
- Batterijen mogen niet worden opgeladen, op andere wijze worden gereactiveerd, uit elkaar gehaald, in vuur geworpen, verhit of kortgesloten. Anders bestaat er een verhoogd explosie- en lekgevaar en kunnen er ook gassen ontsnappen!
- Vermijd contact van batterijvloeistof met huid, ogen en slijmvliezen. In geval van contact, de getroffen gebieden onmiddellijk spoelen met veel schoon water en onmiddellijk een arts raadplegen.
- De batterijen moeten veilig worden behandeld: Alleen commercieel goedgekeurde CR2025-batterijen in perfecte staat mogen worden gebruikt.
- Reinig indien nodig de batterij en de contactpunten van het apparaat vóór plaatsing.
- Verwijder de batterijen wanneer ze op zijn of wanneer u het toestel langere tijd niet gebruikt. Zo voorkomt u schade die kan ontstaan door lekkage.
- Stel batterijen niet bloot aan extreme omstandigheden, bijvoorbeeld door ze op te bergen op radiatoren of in direct zonlicht. Verhoogd risico op lekkage!
- De klemmen mogen niet worden kortgesloten.
- Batterijen plaatsen/verwijderen: Voor het plaatsen van de batterijen is geen gereedschap nodig.
- Vervang alle batterijen tegelijkertijd.
- Gebruik alleen de aangegeven batterijtypes en plaats ze correct volgens de + en - polariteitstekens.
- Meng geen ongelijke batterijtypes of nieuwe batterijen met gebruikte batterijen.
- BATTERIJEN OPLADEN: Gebruik deze batterijen niet tegelijk met andere soorten batterijen. Verwijder de batterijen voor het opladen. Opladen mag alleen onder toezicht van een volwassene. GEEN ANDERE SOORTEN BATTERIJEN OPLADEN.
- het apparaat om vervuiling en beschadiging te voorkomen.
- Zorg ervoor dat de ELECTRIC WALL RADIATOR is losgekoppeld van de voeding en volledig is afgekoeld.
- Bewaar het apparaat in een vorstvrije en droge ruimte. Dek het apparaat af om vervuiling en beschadiging te voorkomen.

VERWIJDERING/AFVOER



De verpakking van het product bestaat uit recyclebare materialen die weer opnieuw kunnen worden gebruikt. Gooi deze gescheiden weg in de daarvoor bestemde containers.



Als het apparaat niet meer kan worden gebruikt, is elke consument wettelijk verplicht om oude apparaten gescheiden van het huisvuil in te leveren, bijvoorbeeld bij een milieustraat in zijn gemeente/wijk. Zo wordt gewaarborgd dat oude apparaten vakkundig worden gerecycled en negatieve effecten op het milieu worden vermeden. Vraag uw plaatselijke afvalverwerkingsbedrijf of uw gemeente naar de mogelijkheden voor een milieuvriendelijke en grondstofbesparende afvoer.

TECHNISCHE GEGEVENS

| | |
|----------------------------------|---------------------------|
| Modell: | OXEO BLACK |
| Art.-Nr.: | 49276 |
| Stroomaansluiting: | 220-240 V 50-60 Hz |
| Maximum aantal Watt: | 2.000 W |
| Bescherming apparaat: | IP55 |
| Bescherming stekker: | IP44 |
| Afmetingen: | B 72,5 x T 10,6 x H 10 cm |
| Afstandsbediening op batterijen: | 1 x 3 V CR2025 |
| Versie-nr.: | 221219 |



GARANTIE/GARANTIEBEWIJS



Wij geven **2 jaar garantie** op het functioneren van het apparaat. Voorwaarde voor de garantie is correcte behandeling van het apparaat en een officieel bewijs van de datum van aankoop.

De garantie vervalt na het verstrijken van de garantieperiode of onmiddellijk als er eigenhandig wijzigingen aan het apparaat zijn aangebracht. Er mogen geen manipulaties worden uitgevoerd aan onderdelen die zijn verzegeld door de fabrikant of diens vertegenwoordiger!

Mocht uw product ondanks onze kwaliteitscontroles toch een defect vertonen, breng het dan niet terug naar de winkel, maar neem direct contact op met Enders. Op deze manier kunnen we ervoor zorgen dat klachten snel worden afgehandeld.

Service:
www.enders-germany.com

CONTENTS

ABOUT THIS WALL-MOUNTED HEATING UNIT 21

SYMBOLS AND MEANINGS 21

WARNINGS/SAFETY INSTRUCTIONS 22

SAFETY INSTRUCTIONS

UNPACKING 23

SAFETY INSTRUCTIONS
 REQUIRED TOOLS
 PARTS DESCRIPTION
 SCOPE OF DELIVERY

ASSEMBLY 02

SAFETY INSTRUCTIONS 24

COMMISSIONING 24

SAFETY INSTRUCTIONS
 OPERATION

CLEANING/MAINTENANCE 25

SAFETY INSTRUCTIONS
 INTERNAL TROUBLESHOOTING

STORAGE/TRANSPORT 25

SAFETY INSTRUCTIONS

BATTERY REMOTE CONTROL 26

DISPOSAL 27

TECHNICAL SPECIFICATIONS 27

WARRANTY/WARRANTY CERTIFICATE 27

MANUFACTURER 68

ABOUT THIS WALL-MOUNTED HEATING UNIT

Congratulations on purchasing this Enders product!

The ELECTRIC HEATING UNIT must be installed and used in accordance with these operating instructions

Read the operating instructions before installation and operation. Only use the product as described in these operating instructions in order to prevent injury or damage.

The device must be set up in compliance with the instructions and local regulations. The operating instructions must be stored for future reference. If the product is given to someone else then please include these operating instructions. These operating instructions can also be downloaded from our website at www.enders-germany.com in PDF format.

We hope you have a lot of pleasure with your Enders ELECTRIC HEATING UNIT.

SYMBOLS AND MEANINGS



This symbol warns of possible injuries or property damage and damage to the device



When unpacking, place **soft padding** beneath the unit to avoid scratches and damage.



Helpful **tips** and **information**.



Operating instructions should be followed



To avoid scratching the device **do not use a blade** or similar sharp objects to open the packaging.



Declaration of conformity

Products bearing this symbol comply with all applicable Community rules of the European Economic Area. The **EU conformity declaration** can be requested via the address printed on the back.

IP55 Device:

Protected against contact with the fingers and against dust. It is further protected against hose water.



Products with the **Geprüfte Sicherheit** symbol comply with the requirements of the German Product Safety Act-(ProdSG).

IP44 Mains plug:

Protected against solid foreign objects over 1 mm in diameter. It also protects against water splashes from any direction.



Devices marked with WEEE must not be disposed of as household waste and must be collected separately.

SAFETY WARNINGS



Please read these instructions carefully before using your new heating unit

Always think about safety before you use the device. A few safety checks should therefore be carried out before each use.

- This device is only suitable as an additional heating source for dry rooms and not for heating large spaces on its own..
- Protection category IP44: Only use the unit in protected outdoor areas such as patios.
- Although the heating unit is protected from splashes or jets of water, do not use it in the rain.
- This device is intended solely for domestic use and is not suitable for continuous operation.
- Make sure that the electric heating unit is free of any packaging material.
- Place the heating unit on an even surface.
- The heating unit becomes hot during use. Do not touch the hot surface of the heating unit
- **WARNING!** To minimise the risk of fire, textiles, curtains and all flammable materials should be kept at least 1 m away from the air outlet.
- Ensure particular care is taken when using the heating unit near children.
- The heating unit must not be left unattended while in use..
- Always disconnect the mains plug when the heating unit is not in use.
- Do not use the heating unit, if the plug or the power cable are damaged or if the device is malfunctioning or if there are visible signs of damage.
- Lay the electric cable so that there is no risk of tripping.
- Make sure repairs are carried out by specialists. Please follow the warranty conditions.
- Make sure that the socket is readily accessible if used on the move so that the plug can be quickly pulled out in case of emergency.
- Do not use this heating unit if it has been dropped.
- Do not use the heating unit in bathrooms, showers or in any area immediately next to a swimming pool.
- When turning the heater off, always ensure that the dial is set to the „0“ (OFF) position. Never disconnect the unit by pulling on the cable; instead pull the plug out of the socket.
- Do not allow any foreign objects to enter into the heating unit as these may cause an electric shock or pose a fire risk.
- To avoid the risk of fire, do not place any objects on or over the heater.
- Do not use in any locations where highly flammable substances, e.g. petrol or paint, are stored.
- Only use the heating unit for its intended purpose of heating.
- Do not allow children to play with the appliance.
- The heater must not be used directly beneath a plug socket.
- Ensure that the device has completely cooled down before storing it.
- If the power cord of this device is damaged, it must be replaced by the manufacturer, their service department or a similarly qualified person in order to avoid injuries..
- The device is not intended for use by persons with reduced physical, sensory or mental capabilities or lack of experience, by persons lacking knowledge or by children under the age of 8 unless they are supervised by a person responsible for their safety or receive instruction on how the device is used.
- Risk of death by suffocation/swallowing. Keep the packaging material out of reach of children and dispose of it immediately.
- Children younger than 3 years of age must be supervised at all times.
- Children between 3 years of age and 8 years of age may only switch the device on and off if they are supervised or have been instructed on how to use the device safely and have understood the dangers involved, provided that the device is in its normal operating position
- Children between 3 and 8 years of age must not set up, clean or carry out maintenance on the device.
- Children over 8 years of age may only use the device if they are supervised or have been instructed on how to use the device safely and have understood the dangers involved.
- Children over 8 years of age must not carry out cleaning or user maintenance without supervision.
- **CAUTION!** Some parts of the heater can get very hot and cause burns. Any children or persons requiring care must be very closely supervised.
- Do not use the heating unit with a timer switch which automatically turns on the heater as this poses a fire risk if the heating unit is covered or positioned incorrectly.
- The heater is not fitted with a climate control device.
- **WARNING!** Do not use the device in small rooms where there are individuals with limited mobility who are unable to leave the room on their own and where continuous supervision is not ensured.
- **WARNING!** To prevent the heating unit from overheating, do not cover it.

UNPACKING

SAFETY INSTRUCTIONS



■ Despite careful processing of all individual parts, individual components may have sharp edges. Therefore, please wear safety gloves to prevent cuts.

■ Risk of death by suffocation/swallowing. Keep the packaging material out of reach of children and dispose of it immediately.

■ When unpacking, check that all parts are intact and complete before initial commissioning. Inbetriebnahme.

REQUIRED TOOLS



PARTS DESCRIPTION

| No. | Description | Quantity |
|-----|-------------------------------|----------|
| 1 | WALL STEEL | 1 |
| 2 | Sleeve nut | 1 |
| 3 | Connecting sleeve with thread | 1 |
| 4 | Dowel | 1 |
| 5 | Screws | 1 |
| 6 | Wall bracket | 1 |
| 7 | Battery CR2025 | 1 |
| 8 | Remote control (not shown) | 1 |

SCOPE OF DELIVERY

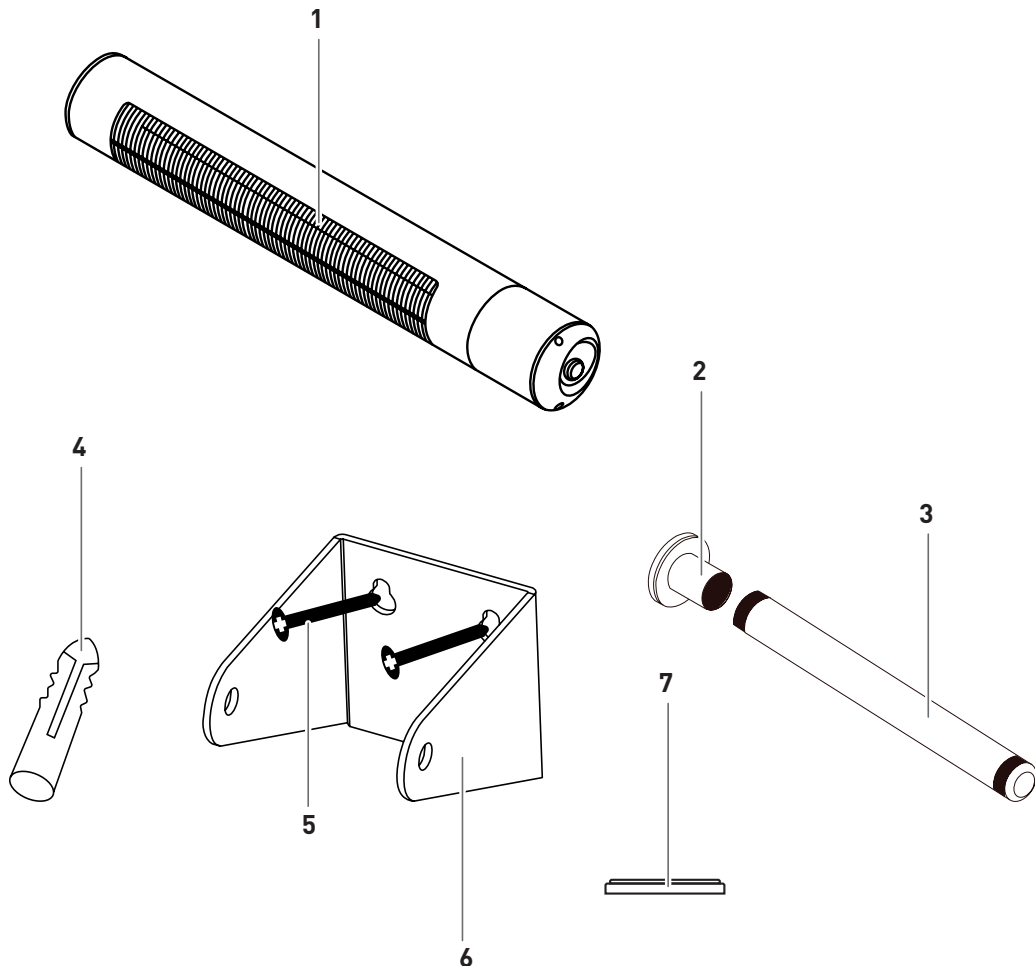

ASSEMBLY

SAFETY WARNINGS



- Despite careful processing of all individual parts, individual components may have sharp edges. Therefore, please wear safety gloves to prevent cuts.
- Remove all packaging and protective film from the individual parts prior to assembly.
- Risk of death by suffocation/swallowing. Keep the packaging material out of reach of children and dispose of it immediately. Also keep small parts out of their reach.

REQUIRED TOOLS



COMMISSIONING

SAFETY INSTRUCTIONS



- Remove all packaging and protective film from the individual parts prior to assembly.
- Risk of death by suffocation/swallowing. Keep the packaging material out of reach of children and dispose of it immediately.

OPERATION

Connect the power cable with a 220-230 V, 10 A socket in a secure and dry location.

- The toggle switch is used to switch the unit on/off. When the unit is switched on, the LED on the right side lights up red.
- The touch button controls the power levels of the unit.
- Although the heating unit is protected from splashes of water, do not use it in the rain.
- The plug should be disconnected from the socket after every use.

REMOTE CONTROL

- (1) Infrared sensor
- (2) Switch on/off
- (3) for 700 watts
- (4) for 1,300 watts
- (5) for 2,000 watts
- 1 x 3 V CR2025 battery
- the remote control has a maximum range of 5 metres

- Point the remote control at the receiver of the electric spotlight - the LED on the right side of the spotlight lights up red
- As soon as you press the switch (2) on the remote control, the LED lights up green.
- Now switch on the power levels step by step



CLEANING/MAINTENANCE

SAFETY INSTRUCTIONS



- Hot surface: Make sure the ELECTRIC HEATING UNIT has cooled down sufficiently before cleaning.
- Once the heater has cooled down and has been disconnected from the power supply, the outer casing of the ELECTRIC HEATING UNIT may be wiped down with a dry cloth
- Never use corrosive or solvent products to do so

RISK OF FIRE AND EXPLOSION

- Do not use flammable cleaning agents.
- Do not modify the device or the mains plug.
- Parts sealed by the manufacturer must not be manipulated or modified
- Any maintenance work should only be carried out by a qualified electrician



- Wipe dirty surfaces with a dry cloth.
- When using a mild cleaning agents, also observe the notices/ product information of the product manufacturer to prevent damaging the surface..



INTERNAL TROUBLESHOOTING

- In the event of any faults, please contact a qualified electrician or the manufacturer.

STORAGE/TRANSPORT

SAFETY INSTRUCTIONS



- Make sure that the ELECTRIC HEATING UNIT is disconnected from the mains and has cooled down fully.
- Keep the device in a frost-free, dry location. Cover the device to prevent dirt

BATTERY OPERATED REMOTE CONTROL

WARNINGS



Hazards for children and persons with reduced physical, sensory or mental abilities (for example, partially disabled persons, elderly persons with reduced physical and mental abilities) or lack of experience and knowledge (for example, children).

- Children younger than 8 years must be kept away from the appliance.
- Children 8 years and older may only switch the appliance on and off if they are supervised or have been instructed in the safe use of the appliance and have understood the resulting dangers.
- CAUTION: Risk of explosion if batteries are handled improperly.
- Batteries must not be charged, reactivated by other means, taken apart, thrown into fire, heated or short-circuited. Otherwise there is an increased risk of explosion and leakage, and gases may also escape!
- Avoid contact of battery fluid with skin, eyes and mucous membranes. In case of contact, rinse the affected areas immediately with plenty of clean water and consult a doctor immediately.
- Safe handling of the batteries must be observed: Only commercially approved CR2025 batteries in perfect condition may be used.
- Clean battery and unit contacts if necessary before insertion.
- Remove the batteries when they are used up or when you are not using the unit for a longer period of time. In this way, you avoid damage that can be caused by leakage.
- Do not expose batteries to extreme conditions, e.g. by storing them on radiators or in direct sunlight. Increased risk of leakage!
- The terminals must not be short-circuited.
- INSERTING/REMOVING BATTERIES: No tools are required to insert the batteries.
- Be sure to replace all batteries at the same time.
- Only use the specified battery types and insert them correctly according to the + and - polarity signs.
- Dissimilar battery types and new batteries must not be mixed with used batteries.
- CHARGING BATTERIES: Please do not use these batteries at the same time as other types of batteries. Remove the batteries before charging. Charging must only be carried out under adult supervision. DO NOT CHARGE OTHER TYPES OF BATTERIES.
- the unit to avoid soiling and damage.
- Make sure that the ELECTRIC WALL RADIATOR is disconnected from the power supply and has cooled down completely.
- Store the unit in a frost-free and dry room. Cover the unit to prevent soiling and damage.

DISPOSAL



The product packaging is made of recyclable materials. Please dispose of packaging according to material type in the designated collection containers

If you no longer wish to keep the product, do not throw it in the household waste. This ensures that old devices can be properly recycled, thus preventing environmental damage. Ask your local waste disposal company or your local administration about options for environmentally friendly and resource-saving disposal methods.

TECHNICAL SPECIFICATIONS

| | |
|-----------------------------|---------------------------|
| Model: | OXEO BLACK |
| Item no.: | 49276 |
| Mains connection: | 220-240 V 50-60 Hz |
| Maximum wattage: | 2.000 W |
| Device protection type: | IP55 |
| Mains plug protection type: | IP44 |
| Dimensions: | B 72,5 x T 10,6 x H 10 cm |
| Battery remote control: | 1 x 3 V CR2025 |
| Vers.-Nr.: | 221219 |



WARRANTY/WARRANTY CERTIFICATE



We grant a **2-year warranty** on the functioning of the device. The proper handling of the device and official proof of the date of purchase are required for the warranty to be applicable.

The warranty expires at the end of the warranty period or immediately if you make any modifications to the device yourself. No modifications may be carried out on components that have been sealed by the manufacturer or their representative!

If, despite our quality checks, your product should be defective, please do not bring it back to the retailer but contact Enders directly. This will enable us to process your complaint swiftly.

Service:
www.enders-germany.com

CONTENUTO

INFORMAZIONI SUL RADIATORE A PARETE 29

SIMBOLI E SIGNIFICATI 29

AVVERTENZE DI SICUREZZA 30

AVVERTENZE DI SICUREZZA

DISIMBALLARE 31

AVVERTENZE DI SICUREZZA
ATTREZZI/STRUMENTI NECESSARI
DESCRIZIONE DEI COMPONENTI
FORNITURA

MONTAGGIO 02

AVVERTENZE DI SICUREZZA 32

MESSA IN FUNZIONE 32

AVVERTENZE DI SICUREZZA
USO

PULIZIA/MANUTENZIONE 33

AVVERTENZE DI SICUREZZA
RISOLUZIONE AUTONOMA DEI PROBLEMI

CONSERVAZIONE/TRASPORTO 33

AVVERTENZE DI SICUREZZA

FUNZIONAMENTO A BATTERIA TELECOMANDO 34

SMALTIMENTO 35

SPECIFICHE TECNICHE 35

GARANZIA/CERTIFICATO DI GARANZIA 35

PRODUTTORE 68

INFORMAZIONI SUL RADIATORE VERTICALE

Congratulazioni per aver acquistato questo prodotto Enders!

Il RADIATORE VERTICALE ELETTRICO deve essere installato e utilizzato conformemente alle presenti istruzioni per l'uso.

Leggere le istruzioni per l'uso prima dell'installazione e dell'uso. Utilizzare il prodotto solamente come descritto nelle presenti istruzioni per l'uso onde evitare di provocare lesioni o danneggiamenti.

L'installazione dell'apparecchio deve avvenire conformemente alle presenti istruzioni per l'uso e alle prescrizioni locali. Le istruzioni per l'uso devono essere conservate per usi futuri. In caso di cessione dell'articolo, La invitiamo a consegnare anche le presenti istruzioni. Le presenti istruzioni per l'uso possono anche essere scaricate in formato PDF dal nostro sito www.enders-germany.com.

Vi auguriamo buon divertimento con il vostro RADIATORE VERTICALE ELETTRICO Enders.

SIMBOLI E SIGNIFICATI



Questo simbolo avverte circa possibili lesioni o danni materiali e danneggiamenti dell'apparecchio.



Durante il disimballaggio collocare un supporto morbido sotto l'apparecchio al fine di evitare anche in questo caso graffi e danneggiamenti.



Consigli **e/o** informazioni **utili**.



Attenersi alle **istruzioni per l'uso**



Durante l'apertura della confezione non utilizzare nessun taglierino, né oggetti affilati simili al fine di evitare di graffiare l'apparecchio.



Dichiarazione di conformità

I prodotti contrassegnati con questo simbolo rispondono a tutte le direttive comunitarie applicabili dello Spazio economico europeo. La **dichiarazione di conformità UE** può essere richiesta all'indirizzo riportato sul retro.

IP55 Apparecchio:

Protetto contro il contatto con le dita e la polvere. Presenza ulteriore di una protezione dai getti d'acqua.



I prodotti contrassegnati con il simbolo **Geprüfte Sicherheit** (sicurezza testata) rispondono ai requisiti della legge tedesca sulla sicurezza dei prodotti (ProdSG).

IP44 Spina elettrica:

Protezione da corpi estranei con diametro superiore a 1 mm. Presenza ulteriore di una protezione dagli spruzzi d'acqua da tutte le direzioni.



Gli apparecchi contrassegnati con WEEE non possono essere smaltiti nei rifiuti domestici e devono essere smaltiti separatamente.

AVVERTENZE DI SICUREZZA



Leggere con attenzione le istruzioni prima di mettere in funzione il vostro nuovo RADIATORE VERTICALE ELETTRICO.

Prima di mettere in funzione l'apparecchio, pensare in primo luogo alla sicurezza. Prima di ogni uso si devono osservare pertanto alcune avvertenze di sicurezza.

- Questo apparecchio è idoneo solo al riscaldamento di locali asciutti come riscaldamento aggiuntivo e non come riscaldamento unico in locali di grandi dimensioni.
- Classe di isolamento IP24: Utilizzare l'apparecchio esclusivamente in ambienti interni o in aree esterne riparate, come ad esempio su terrazze.
- Sebbene il radiatore sia protetto dagli spruzzi d'acqua, non utilizzarlo in caso di pioggia.
- Questo apparecchio è progettato esclusivamente per l'uso domestico e non è adatto ad un funzionamento continuo.
- Assicurarsi che il RADIATORE VERTICALE ELETTRICO sia libero da qualsiasi materiale d'imballaggio.
- Collocare l'apparecchio di riscaldamento su una superficie orizzontale e stabile.
- Il radiatore è caldo quando in uso. Non toccare la superficie calda dell'apparecchio di riscaldamento.
- **AVVERTENZA!** Per ridurre il pericolo di incendio, occorre tenere tessuti, tende e tutte le sostanze infiammabili ad almeno un metro dalla bocchetta di fuoriuscita dell'aria.
- È necessaria un'estrema cautela in caso di uso del radiatore in prossimità dei bambini.
- Durante l'uso non si deve lasciare incustodito il radiatore.
- Estrarre sempre la spina quando il radiatore non è in uso.
- Non utilizzare l'apparecchio di riscaldamento se la spina o il cavo elettrico sono danneggiati, se è presente un malfunzionamento o se presenta segni visibili di danneggiamento.
- Collocare il cavo elettrico in modo tale da evitare il pericolo di inciamparvi sopra.
- Fare eseguire le riparazioni principalmente da parte di esperti. Fare attenzione alle condizioni vigenti per la garanzia.
- Assicurarsi che la presa di corrente sia accessibile in caso di uso mobile in modo tale da poter staccare velocemente la spina dell'apparecchio in caso di emergenza.
- Non utilizzare questo apparecchio di riscaldamento se precedentemente è caduto.
- Non utilizzare in bagno, docce o nelle immediate vicinanze di una piscina.
- Durante lo spegnimento del radiatore assicurarsi sempre che la manopola si trovi nella posizione "0" (OFF). Non tirare mai il cavo elettrico dal cavo, ma dalla spina inserita nella presa di corrente.
- Non far penetrare corpi estranei nell'apparecchio di riscaldamento poiché ciò può scatenare scosse elettriche o un pericolo di incendio.
- Per evitare il pericolo di incendio, non collocare alcun oggetto sul radiatore.
- Non utilizzare in ambienti dove vengono stoccati materiali facilmente infiammabili, quali benzina o vernice.
- Utilizzare l'apparecchio di riscaldamento solo per lo scopo di riscaldamento previsto.
- Non è consentito ai bambini giocare con l'apparecchio.
- Il radiatore non deve essere utilizzato direttamente sotto una presa di corrente.
- Assicurarsi che l'apparecchio si sia raffreddato completamente prima di riporlo.
- Se il cavo di collegamento di questo apparecchio si danneggia, occorre farlo sostituire dal produttore o dal suo servizio clienti o da una persona parimenti qualificata per evitare di incorrere in pericoli.
- Questo apparecchio non è destinato all'uso da parte di persone con capacità fisiche, sensoriali o psichiche ridotte oppure mancanza di esperienza / conoscenza, né da bambini con un'età inferiore a 8 anni a meno che, esse non siano sorvegliate da una persona responsabile per la loro sicurezza o abbiano ricevuto istruzioni per l'utilizzo.
- Pericolo di morte per soffocamento/ingestione. Tenere il materiale dell'imballaggio fuori dalla portata dei bambini e smaltirlo immediatamente.
- Bambini di età inferiore ai 3 anni devono essere costantemente sorvegliati.
- I bambini a partire dai 3 anni e più giovani di 8 possono accendere e spegnere l'apparecchio solo se sorvegliati o istruiti circa l'uso sicuro dell'apparecchio e qualora abbiano compreso i pericoli che ne conseguono, premesso che l'apparecchio sia posizionato nella sua normale posizione di utilizzo.
- I bambini da 3 agli 8 anni non devono accendere, regolare e pulire l'apparecchio o eseguirne la manutenzione.
- Questo apparecchio può essere utilizzato da bambini di età superiore agli 8 anni solo se sorvegliati o istruiti circa l'uso sicuro dell'apparecchio e qualora abbiano compreso i pericoli che ne conseguono.
- La pulizia e la manutenzione che spetta all'utente non possono essere eseguite da bambini di età superiore agli 8 anni senza sorveglianza.
- **ATTENZIONE!** I singoli pezzi del riscaldatore possono diventare molto caldi e causare ustioni. I bambini presenti e le persone bisognose di protezione devono essere in particolar modo sorvegliati.
- Non utilizzare l'apparecchio di riscaldamento con un timer che accende automaticamente il radiatore poiché sussiste un pericolo di incendio laddove l'apparecchio di riscaldamento fosse coperto o mal posizionato.
- Il radiatore non è dotato di un meccanismo di regolazione della temperatura ambientale.
- **AVVERTENZA!** Non utilizzare l'apparecchio in locali di piccole dimensioni in cui si intrattengono persone con mobilità ridotta che non sono in grado di lasciare in autonomia la stanza e in cui non è possibile garantire una sorveglianza continua.
- **AVVERTENZA!** Per evitarne il surriscaldamento, non coprire l'apparecchio di riscaldamento.

DISIMBALLAGGIO

AVVERTENZE



■ Malgrado l'accuratezza utilizzata nella realizzazione di tutte i singoli componenti, alcune parti possono essere taglienti. Indossi quindi guanti protettivi onde evitare lesioni da taglio.

- Pericolo di morte per soffocamento/ingestione. Tenere il materiale dell'imballaggio fuori dalla portata dei bambini e smaltirlo immediatamente.
- Durante il disimballaggio di tutti i componenti controllare sempre che siano integri e completi prima della messa in funzione.

ATTREZZI/STRUMENTI NECESSARI



DESCRIZIONE DEI COMPONENTI

| N°. | Descrizione | Quantità |
|-----|---|----------|
| 1 | ACCIAIO A MURO | 1 |
| 2 | Dado per manicotto | 1 |
| 3 | Manicotto di collegamento con filettatura | 1 |
| 4 | Tassello | 1 |
| 5 | Viti | 1 |
| 6 | Staffa a parete | 1 |
| 7 | Batteria CR2025 | 1 |
| 8 | Telecomando (non mostrato) | 1 |

FORNITURA

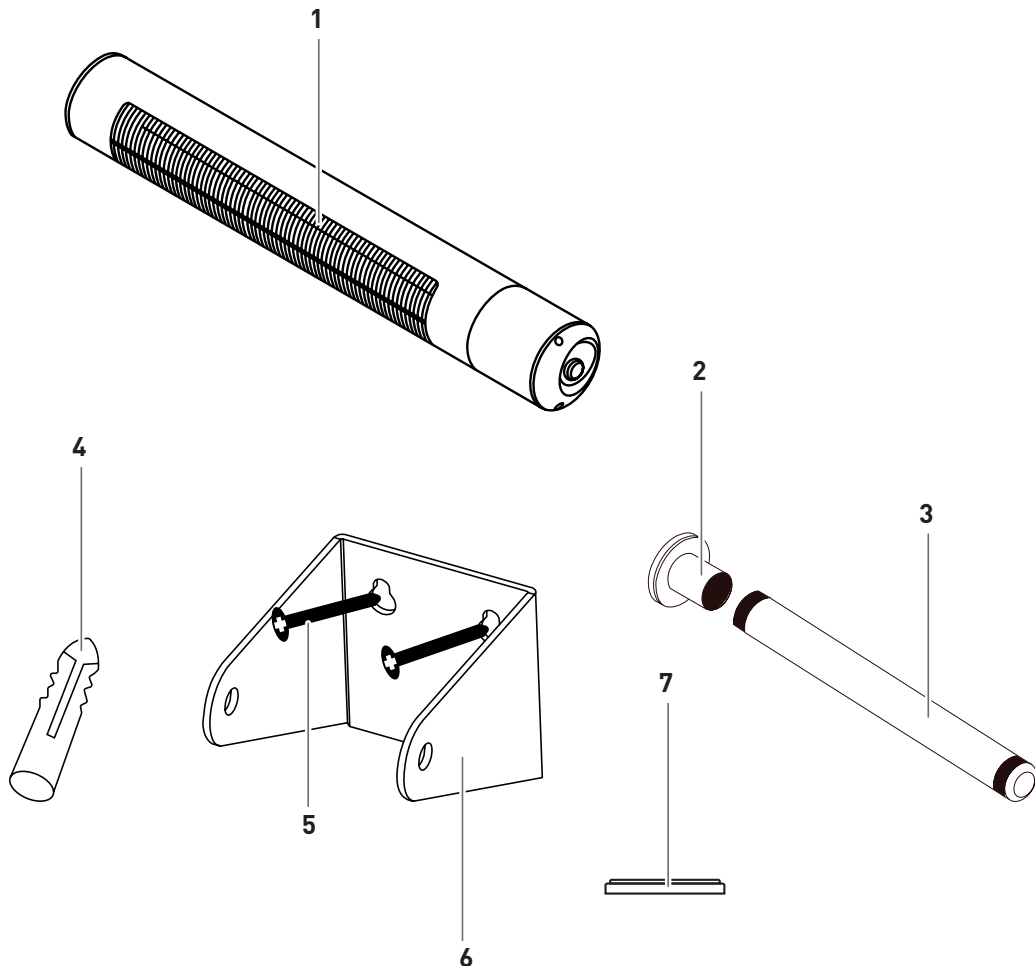

MONTAGGIO

AVVERTENZE DI SICUREZZA



- Malgrado l'accuratezza utilizzata nella realizzazione di tutte i singoli componenti, alcune parti possono essere taglienti. Indossi quindi guanti protettivi onde evitare lesioni da taglio.
- Prima di procedere al montaggio rimuovere tutto il materiale dell'imballaggio e le pellicole protettive dei singoli componenti.
- Pericolo di morte per soffocamento/ingestione. Tenere il materiale dell'imballaggio fuori dalla portata dei bambini e smaltirlo immediatamente. Conservare fuori dalla loro portata anche i componenti di piccole dimensioni.

ATTREZZI/STRUMENTI NECESSARI



MESSA IN FUNZIONE

AVVERTENZE



- Prima di procedere alla messa in funzione, rimuovere tutto il materiale dell'imballaggio e le pellicole protettive dei singoli componenti.
- Pericolo di morte per soffocamento/ingestione. Tenere il materiale dell'imballaggio fuori dalla portata dei bambini e smaltirlo immediatamente.

USO

Collegare il cavo elettrico con una porta da 220-240 V, 10 A in un ambiente sicuro e asciutto.

- L'interruttore a levetta viene utilizzato per accendere e spegnere l'unità. Quando l'unità è accesa, il LED sul lato destro si illumina di rosso.
- Il pulsante a sfioramento controlla i livelli di potenza dell'unità.
- Sebbene il radiatore sia protetto dagli spruzzi d'acqua, non utilizzarlo in caso di pioggia.
- Estrarre la spina dalla presa di corrente dopo ogni uso.

TELECOMANDO

- (1) Sensore a infrarossi
- (2) Accensione e spegnimento
- (3) per 700 Watt
- (4) per 1.300 Watt
- (5) per 2.000 Watt
- 1 batteria da 3 V CR2025
- il telecomando ha una portata massima di 5 metri

- Puntare il telecomando verso il ricevitore del faretto elettrico - il LED sul lato destro del faretto si illumina di rosso
- Non appena si preme l'interruttore (2) sul telecomando, il LED si illumina di verde.
- Ora attivate i livelli di potenza passo dopo passo



PULIZIA/MANUTENZIONE

AVVERTENZE



- Superficie calda: prima di procedere alla pulizia attendere che il RADIATORE VERTICALE ELETTRICO si sia raffreddato sufficientemente.
- Dopo aver staccato il radiatore raffreddatosi dal circuito elettrico, è possibile pulire il RADIATORE VERTICALE ELETTRICO con un panno asciutto.
- Non utilizzare mai solventi o prodotti corrosivi.

PERICOLO DI INCENDIO ED ESPLOSIONE

- Non utilizzare prodotti di pulizia infiammabili.
- Non apportare modifiche all'apparecchio, né alla spina elettrica.
- Non è consentito manipolare, né modificare i componenti che sono stati sigillati dal produttore.
- Qualsiasi intervento di manutenzione, come ad esempio la sostituzione dei tubi in carbonio, dovrebbe essere eseguito esclusivamente da un esperto qualificato.



- Pulire le superfici sporche con un panno asciutto.
- In caso di utilizzo di un detersivo delicato, si consiglia inoltre di attenersi alle indicazioni/informazioni sul prodotto fornite dal produttore onde evitare di danneggiare la superficie.



RISOLUZIONE AUTONOMA DEI PROBLEMI

- In caso di altri guasti, si prega di rivolgersi ad un'azienda specializzata in ambito elettrico.

CONSERVAZIONE/TRASPORTO

AVVERTENZE



- Assicurarsi che il RADIATORE VERTICALE ELETTRICO sia separato dalla corrente e si sia completamente raffreddato.
- Conservare l'apparecchio in un locale privo di gelo e asciutto. Copra l'apparecchio per evitare che si sporchi o si danneggi.

FUNZIONAMENTO A BATTERIA TELECOMANDO

AVVERTENZE



Pericoli per i bambini e le persone con ridotte capacità fisiche, sensoriali o mentali (ad esempio, persone parzialmente disabili, anziani con ridotte capacità fisiche e mentali) o con mancanza di esperienza e conoscenza (ad esempio, bambini).

- I bambini di età inferiore agli 8 anni devono essere tenuti lontani dall'apparecchio.
- I bambini a partire dagli 8 anni possono accendere e spegnere l'apparecchio solo se sono sorvegliati o se sono stati istruiti sull'uso sicuro dell'apparecchio e ne comprendono i pericoli.
- **ATTENZIONE:** rischio di esplosione se le batterie vengono maneggiate in modo improprio.
- Le batterie non devono essere caricate, riattivate con altri mezzi, smontate, gettate nel fuoco, riscaldate o cortocircuitate. In caso contrario, aumenta il rischio di esplosione e di fuoriuscita di gas!
- Evitare il contatto del liquido della batteria con la pelle, gli occhi e le mucose. In caso di contatto, sciacquare immediatamente le aree interessate con abbondante acqua pulita e consultare immediatamente un medico.
- È necessario rispettare la sicurezza di utilizzo delle batterie: È possibile utilizzare solo batterie CR2025 omologate in commercio e in perfette condizioni.
- Pulire la batteria e i contatti dell'unità, se necessario, prima dell'inserimento.
- Rimuovere le batterie quando sono esaurite o quando non si utilizza l'unità per un periodo di tempo prolungato. In questo modo si evitano i danni che possono essere causati dalle perdite.
- Non esporre le batterie a condizioni estreme, ad esempio riponendole sui radiatori o alla luce diretta del sole. Aumenta il rischio di perdite!
- I terminali non devono essere messi in cortocircuito.
- **INSERIMENTO/RIMOZIONE DELLE BATTERIE:** per inserire le batterie non sono necessari strumenti.
- Assicurarsi di sostituire tutte le batterie contemporaneamente.
- Utilizzare solo i tipi di batteria specificati e inserirli correttamente secondo i segni di polarità + e -.
- Non mischiare tipi di batterie dissimili o batterie nuove con batterie usate.
- **CARICA DELLE BATTERIE:** non utilizzare queste batterie contemporaneamente ad altri tipi di batterie. Rimuovere le batterie prima di caricarle. La ricarica deve essere effettuata solo sotto la supervisione di un adulto. **NON CARICARE ALTRI TIPI DI BATTERIE.**
- l'unità per evitare di sporcarla e danneggiarla.
- Assicurarsi che il **RADIATORE ELETTRICO A PARETE** sia scollegato dall'alimentazione e si sia raffreddato completamente.
- Conservare l'unità in un ambiente asciutto e al riparo dal gelo. Coprire l'unità per evitare di sporcarla e danneggiarla..

SMALTIMENTO



La confezione del prodotto è costituita da materiali riciclabili che possono essere recuperati. Smaltirli secondo la tipologia negli appositi contenitori di raccolta.

Se l'apparecchio non dovesse essere più utilizzabile, ogni utente è tenuto per legge a consegnare le apparecchiature usate ad esempio presso un punto di raccolta del proprio comune/quartiere, separandole dai rifiuti domestici. In questo modo si garantisce che le apparecchiature usate vengano riciclate a regola d'arte e che si evitino effetti negativi sull'ambiente. Rivolgersi all'azienda di smaltimento rifiuti locale o all'amministrazione comunale di riferimento quali sono le possibilità di smaltirli in modo ecocompatibile e in modo da risparmiare risorse.

SPECIFICHE TECNICHE

| | |
|----------------------------------|---------------------------|
| Modello: | OXEO BLACK |
| Art. n°: | 49276 |
| Collegamento di rete: | 220-240 V 50-60 Hz |
| Potenza massima: | 2.000 W |
| Grado di protezione apparecchio: | IP55 |
| Grado di protezione spina: | IP44 |
| Dimensioni: | B 72,5 x T 10,6 x H 10 cm |
| Telecomando a batteria: | 1 x 3 V CR2025 |
| Vers. n°: | 221219 |



GARANZIA/CERTIFICATO DI GARANZIA



Ci assumiamo per **2 anni** la **garanzia** sul funzionamento dell'apparecchio. Prerequisito per la validità della garanzia è un utilizzo conforme dell'apparecchio e il possesso di una ricevuta ufficiale riportante la data dell'acquisto.

La garanzia decade dopo la scadenza del periodo di garanzia o immediatamente in caso di modifiche autonome all'apparecchio. Non è consentito manipolare i componenti che sono stati sigillati dal produttore o dal suo rappresentante!

Qualora il prodotto dovesse presentare un difetto malgrado i nostri controlli di qualità, si prega l'utente di non restituirlo al rivenditore al dettaglio, ma di mettersi direttamente in contatto con Enders.

Assistenza:
www.enders-germany.com

CONTENU

| | | | |
|--|-----------|---|-----------|
| À PROPOS DE CETTE APPLIQUE MURALE | 37 | NETTOYAGE/ENTRETIEN | 41 |
| SYMBOLES ET SIGNIFICATIONS | 37 | CONSIGNES DE SÉCURITÉ | |
| CONSIGNES DE SÉCURITÉ | 28 | ÉLIMINATION PROPRE DES DYSFONCTIONNEMENTS | |
| CONSIGNES DE SÉCURITÉ | | STOCKAGE/TRANSPORT | 41 |
| DÉBALLAGE | 39 | CONSIGNES DE SÉCURITÉ | |
| CONSIGNES DE SÉCURITÉ | | FONCTIONNEMENT SUR PILES | 42 |
| OUTILS/ÉQUIPEMENTS AUXILIAIRES | | TÉLÉCOMMANDE | |
| NÉCESSAIRES | | MISE AU REBUT | 43 |
| DESCRIPTION DES PIÈCES | | DONNÉES TECHNIQUES | 43 |
| CONTENU DE LA LIVRAISON | | GARANTIE/CERTIFICAT DE GARANTIE | 43 |
| MONTAGE | 02 | FABRICANT | 68 |
| CONSIGNES DE SÉCURITÉ | 40 | | |
| MISE EN SERVICE | 40 | | |
| CONSIGNES DE SÉCURITÉ | | | |
| FONCTIONNEMENT | | | |

À PROPOS DE CETTE APPLIQUE MURALE

Félicitations pour l'achat de ce produit Enders !

Ce CHAUFFAGE SUR PIED ÉLECTRIQUE doit être installé et utilisé conformément au présent mode d'emploi et aux prescriptions locales en vigueur.

Lisez le mode d'emploi avant l'installation et l'utilisation. Utilisez le produit uniquement comme décrit dans ce mode d'emploi afin d'éviter toute blessure ou dommage accidentel.

L'appareil doit être installé conformément aux instructions et aux réglementations locales. Le mode d'emploi doit être conservé pour toute référence ultérieure. Lors de la transmission de l'article, ce mode d'emploi doit également être remis. Vous pouvez également télécharger ce mode d'emploi au format PDF sur notre site web www.enders-germany.com.

Nous vous souhaitons beaucoup de plaisir avec votre CHAUFFAGE SUR PIED Enders

SYMBOLES ET SIGNIFICATIONS



Ce symbole vous avertit de l'éventualité de blessures ou dommages matériels voire de détériorations sur l'appareil.



Lors du déballage, placez un **support souple** sous l'appareil pour éviter dans ce cas aussi les rayures et les dommages.



Conseils **et/ou** informations **utiles**.



Respectez le **mode d'emploi**



Lorsque vous déballez le produit, n'utilisez **pas de cutter** ou d'autres objets pointus similaires afin d'éviter de rayer l'appareil.



Déclaration de conformité

Les produits portant ces symboles sont conformes à toutes les dispositions communautaires applicables de l'espace économique européen. La **déclaration de conformité UE** peut être obtenue à l'adresse indiquée au verso.

IP55 Appareil:

Protégé contre le contact avec les doigts et contre la poussière. Le produit dispose également d'une protection contre les projections d'eau.



Les produits marqués du symbole **sécurité contrôlée** sont conformes aux exigences de la loi sur la sécurité des produits (ProdSG).

IP44 Fiche d'alimentation:

Protégé contre les corps étrangers solides de plus de 1 mm de diamètre. De plus, la fiche est équipée d'une protection contre les projections d'eau provenant de toutes les directions.



Les appareils marqués WEEE ne doivent pas être jetés avec les déchets ménagers et doivent être collectés séparément.

CONSIGNES DE SÉCURITÉ



Veillez lire attentivement les instructions avant d'utiliser votre nouveau CHAUFFAGE SUR PIED ÉLECTRIQUE.

Avant de mettre l'appareil en service, veuillez accorder la priorité aux questions de sécurité. Avant chaque utilisation, il convient donc de procéder à quelques contrôles de sécurité.

- Cet appareil est uniquement destiné au chauffage de pièces sèches en tant que chauffage d'appoint et ne peut pas être utilisé comme chauffage unique pour de grandes pièces.
- Classe de protection IP24 : Utilisez l'appareil uniquement à l'intérieur et dans des zones extérieures protégées comme les terrasses.
- Même si le radiateur est protégé contre les projections d'eau, ne l'utilisez pas sous la pluie.
- Cet appareil est conçu exclusivement pour un usage domestique et n'est pas adapté à une utilisation continue.
- Veillez à ce que le CHAUFFAGE SUR PIED ÉLECTRIQUE soit exempt de tout matériau d'emballage.
- Placez l'appareil de chauffage sur une surface horizontale et stable.
- Le radiateur est chaud en fonctionnement. Ne touchez pas la surface chaude de l'appareil de chauffage.
- **AVERTISSEMENT !** Pour réduire le risque d'incendie, les textiles, les rideaux et toutes les matières inflammables doivent être maintenus à au moins 1 m de la sortie d'air.
- Une extrême prudence est nécessaire lorsque le chauffage est utilisé à proximité d'enfants.
- Pendant l'utilisation, le radiateur ne doit pas être laissé sans surveillance.
- Débranchez toujours la fiche d'alimentation lorsque le chauffage n'est pas utilisé.
- Ne pas utiliser l'appareil de chauffage si la fiche ou le câble électrique sont endommagés, s'il y a un dysfonctionnement ou s'il présente des signes visibles d'endommagement.
- Posez le câble électrique de manière à éviter tout risque de trébuchement.
- Faites effectuer les réparations uniquement par des spécialistes. Veillez tenir compte des conditions de garantie.
- Assurez-vous que la prise de courant est accessible lors d'une utilisation mobile, afin de pouvoir débrancher rapidement l'appareil en cas d'urgence.
- N'utilisez pas cet appareil de chauffage si vous l'avez fait tomber auparavant.
- Ne pas utiliser dans le bain, la douche et les environs immédiats d'une piscine.
- Assurez-vous toujours que le bouton rotatif est en position „0“ (ARRÊT) lorsque vous éteignez le chauffage. Ne jamais débrancher le cordon d'alimentation par le câble, mais par la fiche de la prise de courant.
- Ne laissez aucun corps étranger pénétrer dans l'appareil de chauffage, cela pourrait provoquer une décharge électrique ou un incendie.
- Pour éviter tout risque d'incendie, ne placez aucun objet sur le chauffage.
- Ne pas utiliser dans des environnements où sont stockés des matériaux rapidement inflammables tels que l'essence ou la peinture.
- N'utilisez l'appareil de chauffage que pour l'usage auquel il est destiné, à savoir le chauffage.
- Les enfants ne doivent pas jouer avec l'appareil.
- Le chauffage ne doit pas être utilisé directement sous une prise de courant.
- Assurez-vous que l'appareil a complètement refroidi avant de le ranger.
- Si le câble d'alimentation de l'appareil est endommagé, il doit être remplacé par le constructeur, son service client ou tout autre personne qualifiée, afin que tout danger soit évité.
- Cet appareil n'est pas destiné à être utilisé par des personnes aux capacités physiques, sensorielles ou mentales réduites ou manquant d'expérience/de connaissances, ou par des enfants de moins de 8 ans, à moins qu'ils ne soient surveillés par une personne responsable de leur sécurité ou qu'ils aient reçu des instructions d'utilisation de cette personne.
- **Danger de mort par étouffement/étranglement.** Gardez les matériaux d'emballage hors de portée des enfants et mettez-les immédiatement au rebut.
- Les enfants de moins de 3 ans doivent être surveillés en permanence.
- Les enfants de plus de 3 ans et de moins de 8 ans ne peuvent allumer et éteindre l'appareil que s'ils sont surveillés ou s'ils ont reçu des instructions concernant l'utilisation sûre de l'appareil et s'ils ont compris les risques liés, à condition que l'appareil soit placé dans sa position normale d'utilisation.
- Les enfants de 3 à 8 ans ne sont pas autorisés à mettre l'appareil en service, à le régler, à le nettoyer ou à en assurer la maintenance.
- Cet appareil peut être utilisé par des enfants de 8 ans et plus s'ils sont surveillés ou s'ils ont reçu des instructions concernant l'utilisation de l'appareil en toute sécurité et s'ils comprennent les risques liés.
- Le nettoyage et l'entretien par les utilisateurs ne doivent pas être effectués par des enfants de plus de 8 ans sans surveillance.
- **ATTENTION !** La température des pièces détachées du dispositif de chauffe peut être très élevée et causer des brûlures. Veillez tout particulièrement à la sécurité des enfants et des personnes vulnérables présents.
- N'utilisez pas l'appareil de chauffage avec une minuterie qui allume automatiquement le chauffage, cela présente un risque d'incendie si l'appareil de chauffage est couvert ou mal positionné.
- Ce chauffage ne dispose pas d'un dispositif de régulation de la température ambiante.
- **AVERTISSEMENT !** N'utilisez pas l'appareil dans de petites pièces où se trouvent des personnes à mobilité réduite qui ne sont pas en mesure de quitter la pièce de manière autonome et où une surveillance permanente n'est pas assurée.
- **AVERTISSEMENT !** Pour éviter une surchauffe de l'appareil, ne le couvrez pas.

DÉBALLAGE

AVERTISSEMENTS



■ Malgré le soin apporté à la fabrication de toutes les pièces, certains composants peuvent présenter des arêtes vives. Par conséquent, portez des gants de sécurité pour éviter les coupures.

- Danger de mort par étouffement/étranglement. Gardez les matériaux d'emballage hors de portée des enfants et mettez-les immédiatement au rebut.
- Lors du déballage, vérifiez que tous les éléments sont intacts et complets avant la première mise en service.

OUTILS/ÉQUIPEMENTS AUXILIAIRES NÉCESSAIRES



DESCRIPTION DES PIÈCES

| N°. | Description | Quantité |
|-----|------------------------------------|----------|
| 1 | SERVICE MURAL | 1 |
| 2 | Écrou à douille | 1 |
| 3 | Douille d'assemblage avec filetage | 1 |
| 4 | Cheville | 1 |
| 5 | Vis | 1 |
| 6 | Support mural | 1 |
| 7 | Pile CR2025 | 1 |
| 8 | Télécommande (sans illustration) | 1 |

CONTENU DE LA LIVRAISON

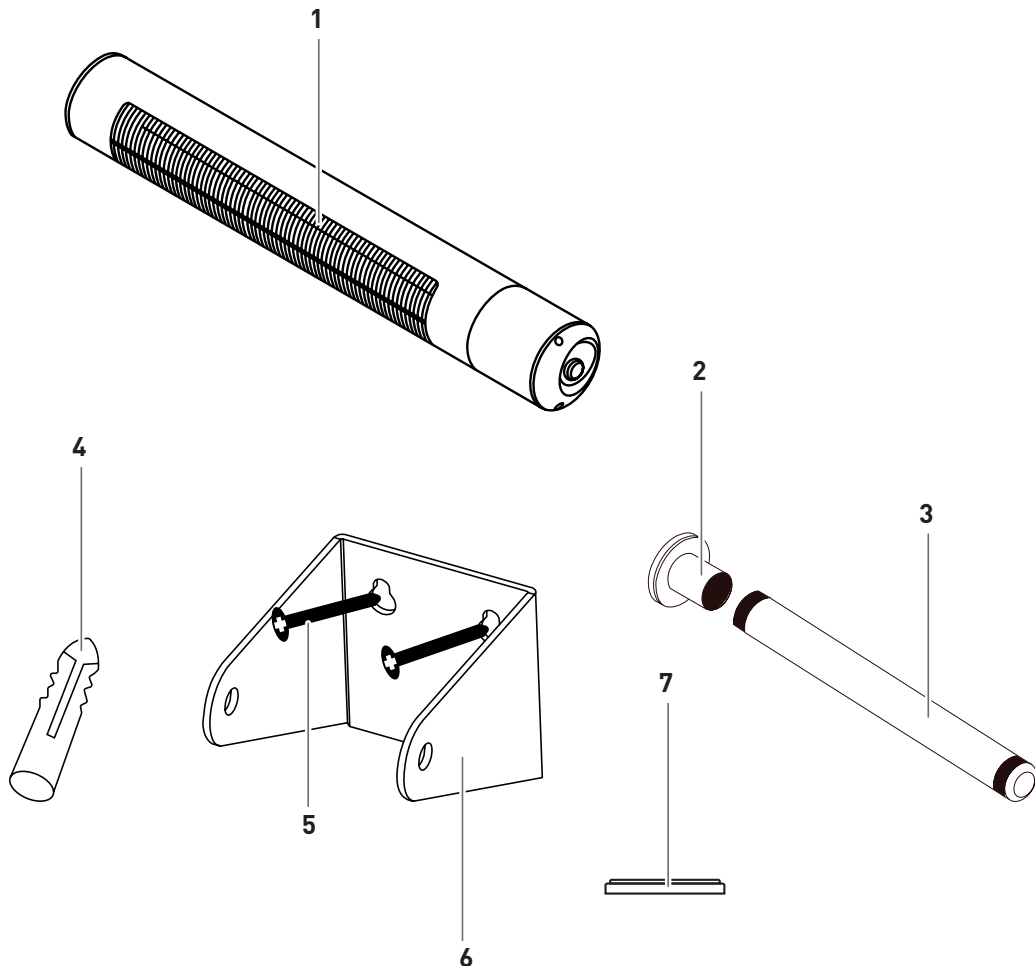

MONTAGE

CONSIGNES DE SÉCURITÉ



- Malgré le soin apporté à la fabrication de toutes les pièces, certains composants peuvent présenter des arêtes vives. Par conséquent, portez des gants de sécurité pour éviter les coupures.
- Avant de commencer le montage, retirez tous les matériaux d'emballage et les films de protection des différentes pièces.
- Danger de mort par étouffement/étranglement. Gardez les matériaux d'emballage hors de portée des enfants et mettez-les immédiatement au rebut. Rangez également les petites pièces hors de leur portée.

OUTILS/ÉQUIPEMENTS AUXILIAIRES NÉCESSAIRES



MISE EN SERVICE

AVERTISSEMENTS



- Avant la mise en service, retirez tous les matériaux d'emballage et les films de protection des différentes pièces.
- Danger de mort par étouffement/étranglement. Gardez les matériaux d'emballage hors de portée des enfants et mettez-les immédiatement au rebut.

FONCTIONNEMENT

Branchez le câble d'alimentation sur une prise de 220-240 V, 10 A, située dans un environnement sûr et sec.

- L'interrupteur à bascule est utilisé pour allumer/éteindre l'appareil. Lorsque l'appareil est allumé, la LED sur le côté droit s'allume en rouge.
- Der Touch Taster steuert die Leistungsstufen des Geräts.
- Même si le radiateur est protégé contre les projections d'eau, ne l'utilisez pas sous la pluie.
- Débranchez la fiche de la prise de courant après chaque utilisation.

TÉLÉCOMMANDE

- (1) Capteur infrarouge
- (2) Mise en marche/arrêt
- (3) pour 700 watts
- (4) pour 1.300 watts
- (5) pour 2.000 watts
- 1 pile CR2025 de 3 V
- la télécommande a une portée maximale de 5 mètres

- Dirigez la télécommande vers le récepteur du radiateur électrique - la LED sur le côté droit du radiateur s'allume en rouge.
- Dès que vous actionnez l'interrupteur (2) de la télécommande, la LED s'allume en vert.
- Activez maintenant les niveaux de puissance par étapes



NETTOYAGE/ENTRETIEN

AVERTISSEMENTS



- Surface très chaude : Attendez que le CHAUFFAGE SUR PIED ÉLECTRIQUE ait suffisamment refroidi avant de le nettoyer.
- Après avoir débranché le chauffage refroidi, l'extérieur du CHAUFFAGE SUR PIED ÉLECTRIQUE peut être nettoyé avec un chiffon sec.
- N'utilisez jamais de produits corrosifs ou de solvants..

RISQUE D'INCENDIE ET D'EXPLOSION

- N'utilisez pas de produit de nettoyage inflammable.
- Ne modifiez pas l'appareil ni la fiche d'alimentation.
- Aucune manipulation ou modification ne doit être effectuée sur les composants scellés par le fabricant.
- Tous les travaux d'entretien, comme le remplacement du tube en carbone, doivent être effectués par un électricien qualifié.



- Essuyez les surfaces sales avec un chiffon sec.
- Lorsque vous utilisez un produit de nettoyage doux, vous devez également respecter les instructions du fabricant/les informations sur le produit afin d'éviter d'endommager la surface.



ÉLIMINATION PROPRE DES DYS-FONCTIONNEMENTS

- Pour tous les autres dysfonctionnements, veuillez vous adresser à une entreprise d'électricité spécialisée ou au fabricant.

STOCKAGE/TRANSPORT

AVERTISSEMENTS



- Assurez-vous que le CHAUFFAGE SUR PIED ÉLECTRIQUE est débranché et qu'il a complètement refroidi.
- Stockez l'appareil dans une pièce sèche et à l'abri du gel. Couvrez l'appareil pour éviter qu'il ne se salisse ou qu'il soit endommagé.

FONCTIONNEMENT SUR PILES TÉLÉCOMMANDE

WARNHINWEISE



Risques pour les enfants et les personnes dont les capacités physiques, sensorielles ou mentales sont réduites (par exemple, les personnes partiellement handicapées, les personnes âgées dont les capacités physiques et mentales sont réduites) ou qui manquent d'expérience et de connaissances (par exemple, les enfants).

- Les enfants de moins de 8 ans doivent être tenus à l'écart de l'appareil.
- Les enfants de plus de 8 ans ne peuvent allumer et éteindre l'appareil que s'ils sont surveillés ou s'ils ont reçu des instructions concernant l'utilisation sûre de l'appareil et qu'ils ont compris les dangers qui en résultent.
- ATTENTION : Risque d'explosion en cas de manipulation non conforme des piles.
- Les batteries ne doivent pas être chargées, réactivées par d'autres moyens, démontées, jetées au feu, chauffées ou court-circuitées. Sinon, il y a un risque accru d'explosion et de fuite, et des gaz peuvent s'échapper !
- Éviter tout contact du liquide de la batterie avec la peau, les yeux et les muqueuses. En cas de contact, rincer immédiatement et abondamment les zones concernées à l'eau claire et consulter immédiatement un médecin.
- La manipulation sûre des piles doit être respectée : Seules les piles CR2025 autorisées dans le commerce et en parfait état peuvent être utilisées. Si nécessaire, nettoyez les contacts des piles et de l'appareil avant de les insérer.
- Retirez les piles lorsqu'elles sont usées ou lorsque vous n'utilisez pas l'appareil pendant une longue période. Vous éviterez ainsi les dommages qui pourraient résulter d'une fuite.
- N'exposez pas les piles à des conditions extrêmes, en les plaçant par exemple sur des radiateurs ou sous les rayons directs du soleil. Risque accru de fuites !
- Les bornes de raccordement ne doivent pas être court-circuitées.
- INSERTION/REPLACEMENT DES PILES : aucun outil n'est nécessaire pour insérer les piles.
- Veillez à remplacer toutes les piles en même temps.
- Utilisez uniquement les types de piles indiqués et insérez-les correctement en respectant les signes de polarité + et -.
- Ne pas mélanger des piles de types différents ni des piles neuves avec des piles usagées.
- PILES RECHARGEABLES : veuillez ne pas utiliser ces piles en même temps que d'autres types de piles. Les piles doivent être retirées avant d'être rechargées. Le déchargement ne doit être effectué que sous la surveillance d'un adulte. NE PAS RECHARGER D'AUTRES TYPES DE PILES.
- l'appareil pour éviter de le salir ou de l'endommager.
- Assurez-vous que le TRANSMETTEUR MURAL ÉLECTRIQUE est débranché et qu'il a complètement refroidi.
- Conservez l'appareil dans un endroit sec et à l'abri du gel. Couvrez l'appareil afin d'éviter les salissures et les dommages.

MISE AU REBUT



L'emballage du produit est constitué de matériaux recyclables pouvant être rapportés au centre de recyclage. Mettez-les au rebut en les triant dans les conteneurs de collecte mis à disposition.

Si l'appareil ne peut plus être utilisé, chaque consommateur est tenu par la loi de déposer les appareils usagés séparément des déchets ménagers, par exemple dans un point de collecte de sa commune/de son quartier. Les ressources des appareils usagés sont alors correctement revalorisées et tout impact écologique est évité. Renseignez-vous auprès de votre entreprise de collecte locale ou de votre administration communale sur les possibilités d'une élimination respectueuse de l'environnement et des ressources.

DONNÉES TECHNIQUES

| | |
|--|---------------------------|
| Modèle: | OXEO BLACK |
| N° d'art.: | 49276 |
| Connexion électrique: | 220-240 V 50-60 Hz |
| Puissance maximale: | 2.000 W |
| Type de protection de l'appareil: | IP55 |
| Type de protection de la fiche d'alimentation: | IP44 |
| Dimensions: | B 72,5 x T 10,6 x H 10 cm |
| Télécommande à piles : | 1 x 3 V CR2025 |
| N° d'expédition: | 221219 |



GARANTIE/CERTIFICAT DE GARANTIE



Nous offrons **2 ans de garantie** sur le fonctionnement de l'appareil. La condition préalable au service de garantie est une manipulation correcte de l'appareil et une preuve officielle de la date d'achat.

La garantie cesse après expiration de la période de garantie ou immédiatement si des modifications propres ont été apportées à l'appareil. Aucune manipulation ou modification n'est autorisée sur les composants ayant été scellés par le fabricant ou son représentant !

Si votre produit devait présenter un défaut malgré nos contrôles de qualité, veuillez ne pas le retourner au détaillant, mais contactez directement Enders.

Service :
www.enders-germany.com

OBSAH

| | | | |
|-----------------------------------|-----------|---|-----------|
| K TOMUTO NÁSTĚNNÉMU ZÁŘIČI | 45 | ČIŠTĚNÍ / ÚDRŽBA | 49 |
| | | BEZPEČNOSTNÍ POKYNY | |
| | | ODSTRAŇOVÁNÍ ZÁVAD | |
| SYMBOLY A JEJICH VÝZNAM | 45 | SKLADOVÁNÍ A PŘEPRAVA | 49 |
| | | BEZPEČNOSTNÍ POKYNY | |
| BEZPEČNOSTNÍ POKYNY | 45 | PROVOZ NA BATERIE DÁLKOVÉ OVLÁDÁNÍ | 50 |
| BEZPEČNOSTNÍ POKYNY | | | |
| ROZBALENÍ | 47 | LIKVIDACE | 51 |
| BEZPEČNOSTNÍ POKYNY | | | |
| POTŘEBNÉ NÁŘADÍ A POMŮCKY | | TECHNICKÉ ÚDAJE | 51 |
| POPIS DÍLŮ | | | |
| OBSAH DODÁVKY | | ZÁRUKA A ZÁRUČNÍ LIST | 51 |
| MONTÁŽ | 02 | VÝROBCE | 68 |
| BEZPEČNOSTNÍ POKYNY | 48 | | |
| UVEDENÍ DO PROVOZU | 48 | | |
| BEZPEČNOSTNÍ POKYNY | | | |
| OBSLUHA | | | |

K TOMUTO NÁSTĚNNÉMU ZÁŘIČI

Blahopřejeme vám k zakoupení tohoto výrobku značky Enders!

Elektrický tepelný zářič musíte instalovat a používat podle příloženého návodu k obsluze.

Před instalací a použitím si přečtěte návod k obsluze. Používejte výrobek podle popisu v návodu k obsluze, aby nedošlo k nechtěným zraněním nebo škodám. Přístroj musíte instalovat v souladu s tímto návodem a místními předpisy.

Návod si uschovejte pro budoucí použití. Spolu s výrobkem předejte i tento návod k obsluze. Tento návod k obsluze si můžete i stáhnout ve formátu PDF z naší internetové stránky www.enders-germany.com.

Přejeme vám, aby vám elektrický tepelný zářič značky Enders dlouho a dobře sloužil.

SYMBOLY A JEJICH VÝZNAM



Tento symbol varuje před možným úrazem nebo hmotnými škodami a poškozením přístroje.



Při vybalování použijte pod přístrojem **měkkou podložku** tak, abyste zabránili poškrábání a poškození.



Užitečné **tipy** anebo **informace**.



Dodržujte **návod k obsluze**



Nepoužívejte při otevírání obalu **nůž** nebo jiné ostré předměty, abyste přístroj nepoškrábali.



Prohlášení o shodě

Výrobky označené tímto symbolem splňují všechny aplikovatelné předpisy evropského hospodářského prostoru. **Prohlášení o shodě EU** si můžete vyžádat na adrese, která je uvedena na zadní straně.

IP55 Přístroj:

Chráněno proti dotyku prstů a prachu. Navíc je zde ochrana proti tryskající vodě.



Označení **Ověřená bezpečnost** znamená, že výrobky splňují požadavky zákona o bezpečnosti výrobků (ProdSG).

IP44 Elektrická zástrčka:

Chráněno proti pevným cizím tělesům o průměru větším než 1 mm. Navíc je zajištěna ochrana proti stříkající vodě ze všech směrů



Přístroje s označením WEEE nesmíte likvidovat v komunálním odpadu a musíte je třídit.

BEZPEČNOSTNÍ POKYNY



Přečtěte si pozorně tyto pokyny dříve, než začnete elektrický tepelný zářič se stojanem používat.

Než začnete přístroj používat, musíte vždy nejdříve myslet na bezpečnost. Před každým použitím proto musíte provést některé bezpečnostní kontroly.

- Tento přístroj je určen pouze jako přídavné topné těleso k vytápění suchých místností, není vhodný k samostatnému vytápění velkých prostor.
- Krytí IP24: Přístroj používejte výhradně ve vnitřních a ve chráněných venkovních prostorách, jako jsou terasy.
- I když je tepelný zářič chráněn proti stříkající vodě, nepoužívejte ho za deště.
- Tento přístroj je určen výhradně k soukromému použití, není vhodný k trvalému provozu.
- Pamatujte, že na elektrickém topném zářiči se stojanem nesmí zůstat žádný obalový materiál.
- Topné zařízení postavte na rovnou a pevnou plochu.
- Tepelný zářič je za provozu horký. Nedotýkejte se horkých povrchů topného zařízení.
- **VÝSTRAHA!** Z důvodu minimalizace nebezpečí požáru musíte udržovat textilie, závěsy a všechny hořlavé materiály a látky minimálně 1 m od výstupu vzduchu.
- Extrémní pozornost je důležitá za předpokladu, že tepelný zářič používáte v blízkosti dětí.
- Během používání nesmí zůstat tepelný zářič bez dozoru.
- Pokud výrobek nepoužíváte, vždy odpojte zástrčku ze zásuvky.
- Topné těleso nepoužívejte, pokud je poškozená zástrčka nebo přírodní kabel, nebo pokud došlo k poruše funkce, nebo pokud jsou patrné zjevné známky poškození.
- Pokládejte elektrický kabel tak, aby nevzniklo nebezpečí zakopnutí.
- Opravy nechejte vždy provést u odborníka. Pamatujte na záruční podmínky.
- Zjistěte se, že je při mobilním použití zařízení dostupná elektrická zásuvka tak, aby bylo možné v nouzové situaci rychle odpojit elektrickou zástrčku.
- Topné zařízení nepoužívejte, pokud došlo k jeho pádu.
- Nepoužívejte v koupelně, ve sprše a v bezprostřední blízkosti bazénu.
- Při vypnutí tepelného zářiče se vždy ujistěte, že je otočný prepínač v poloze „0“ (VYPNUTO). Přírodní kabel odpojujte ze zásuvky vždy tahem za zástrčku, ne tahem za kabel.
- Do topného tělesa se nesmí dostat cizí tělesa, mohlo by dojít k zasažení elektrickým proudem nebo vzniku nebezpečí požáru.
- Z důvodu zabránění nebezpečí požáru nepokládejte na topidlo žádné předměty.
- Nepoužívejte v prostředí, ve kterém skladujete rychle vznětlivé materiály, jako je benzín nebo barva.
- Používejte topné těleso pouze k určenému účelu, k topení.
- Děti si nesmí s přístrojem hrát.
- Topidlo nesmí být používáno přímo pod zásuvkou.
- Před uskladněním zkontrolujte, zda je přístroj zcela vychladlý.
- Pokud dojde k poškození přírodního kabelu tohoto přístroje, musí ho výrobce, jeho zákaznický servis nebo jiná kvalifikovaná osoba vyměnit tak, aby nedošlo k ohrožení.
- Tento přístroj není určen k používání osobami s omezenými fyzickými, sensorickými nebo mentálními schopnostmi, nebo s nedostatečnými zkušenostmi a znalostmi nebo dětmi do 8 let s výjimkou případu, že jsou pod dohledem osoby odpovědné za jejich bezpečnost, nebo byly touto osobou poučeny o bezpečném použití přístroje.
- Nebezpečí ohrožení života udušením nebo spolknutím. Udržujte obalový materiál mimo dosah dětí a ihned ho likvidujte jako odpad.
- Děti mladší 3 let musejí být neustále pod dohledem.
- Děti od 3 do 8 let smějí přístroj pouze zapínat a vypínat, pokud jsou pod dohledem, nebo pokud byly poučeny o bezpečném používání výrobku a z toho vyplývajících nebezpečí.
- Děti od 3 do 8 let nesmějí výrobek uvést do provozu, regulovat, čistit nebo provádět jeho údržbu.
- Děti starší 8 let smějí výrobek používat, pokud jsou pod dohledem, nebo pokud byly poučeny o bezpečném používání výrobku a z toho vyplývajících nebezpečí.
- Čištění a uživatelskou údržbu nesmějí provádět děti od 8 let bez dozoru.
- **OPATRNĚ!** Jednotlivé součásti topidla mohou být velmi horké a mohou způsobit popáleniny. Přítomné děti a osoby, které vyžadují zvláštní péči, musejí být pod mimořádným dohledem.
- Nepoužívejte topné těleso se spínacími hodinami, které zajistí automatické spuštění topidla. Hrozí riziko požáru, pokud bude topné těleso zakryto nebo nesprávně umístěno.
- Topidlo není vybaveno zařízením k regulaci teploty v místnosti (termostatem).
- **VÝSTRAHA!** Nepoužívejte přístroj v malých místnostech, ve kterých se zdržují osoby s omezenou mobilitou bez schopnosti vlastními silami opustit místnost, pokud není zaručen jejich trvalý dozor.
- **VÝSTRAHA!** Z důvodu zabránění přehřívání topného tělesa toto těleso nezakrývejte.

VYBALENÍ

VÝSTRAŽNÉ POKYNY



■ Přes pečlivé zpracování mohou mít jednotlivé díly ostré hrany. Proto používejte při montáži ochranné rukavice, abyste se vyhnuli pořezání.

■ Nebezpečí ohrožení života udušením nebo spolknutím. Udržujte obalový materiál mimo dosah dětí a ihned ho likvidujte jako odpad.

■ Zkontrolujte při vybalování všechny součásti, zda nejsou porušené a zda jsou úplné, a to před prvním uvedením přístroje do provozu.

POTŘEBNÉ NÁŘADÍ A POMŮCKY



POPIS DÍLŮ

| Č. | Název | Množství |
|----|-----------------------------------|----------|
| 1 | STĚNOVÁ OCEL | 1 |
| 2 | Objímková matice | 1 |
| 3 | Spojovací pouzdro se závitem | 1 |
| 4 | Hmoždinky | 1 |
| 5 | Šrouby | 1 |
| 6 | Nástěnný držák | 1 |
| 7 | Baterie CR2025 | 1 |
| 8 | Dálkové ovládání (není zobrazeno) | 1 |

OBSAH DODÁVKY

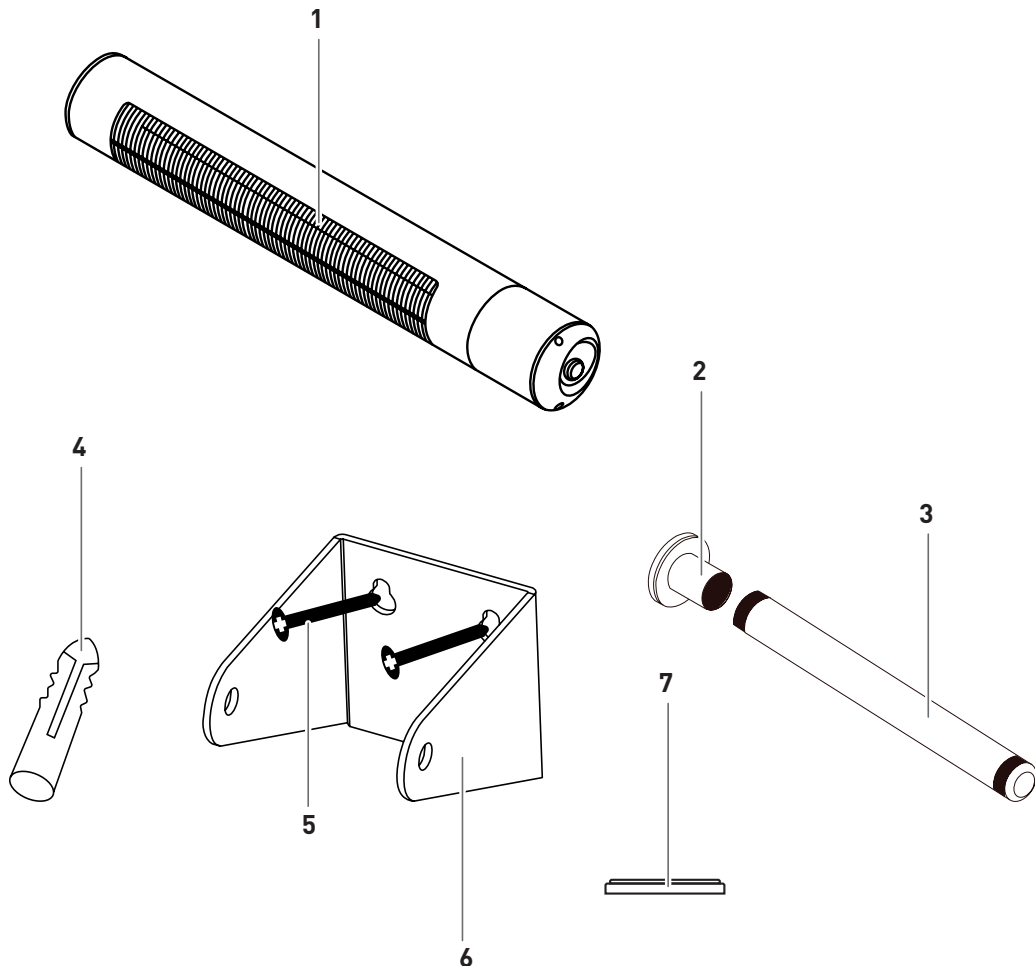

MONTÁŽ

BEZPEČNOSTNÍ POKYNY



- Přes pečlivé zpracování mohou mít jednotlivé díly ostré hrany. Proto používejte při montáži ochranné rukavice, abyste se vyhnuli pořezání.
- Před montáží odstraňte všechny obalové materiály a ochranné fólie z jednotlivých dílů.
- Nebezpečí ohrožení života udušením nebo spolknutím. Udržujte obalový materiál mimo dosah dětí a ihned ho likvidujte jako odpad. Uchovávejte malé díly mimo dosah dětí.

POTŘEBNÉ NÁŘADÍ A POMŮCKY



UVEDENÍ DO PROVOZU

VÝSTRAŽNÉ POKYNY



- Před uvedením do provozu odstraňte všechny obalové materiály a ochranné fólie z jednotlivých dílů.
- Nebezpečí ohrožení života udušením nebo spolknutím. Udržujte obalový materiál mimo dosah dětí a ihned ho likvidujte jako odpad.

OBSLUHA

Připojte přívodní kabel k přípojce 220-240 V, 10 A, která je v bezpečném a suchém prostředí.

- Přepínač slouží k zapnutí/vypnutí jednotky. Po zapnutí jednotky se LED dioda na pravé straně rozsvítí červeně.
- Dotykovým tlačítkem se ovládají úrovně výkonu přístroje.
- I když je tepelný zářič chráněn proti stříkající vodě, nepoužívejte ho za deště.
- Elektrickou zástrčku musíte po každém použití odpojit z elektrické zásuvky.

DÁLKOVÉ OVLÁDÁNÍ

- (1) Infračervený senzor
- (2) Zapnutí/vypnutí
- (3) pro 700 wattů
- (4) pro 1 300 wattů
- (5) pro 2 000 wattů
- 1 x 3 V baterie CR2025
- maximální dosah dálkového ovládání je 5 metrů

- Namiřte dálkový ovladač na přijímač elektrického reflektoru - LED dioda na pravé straně reflektoru se rozsvítí červeně.
- Jakmile stisknete spínač (2) na dálkovém ovladači, rozsvítí se LED dioda zeleně.
- Nyní postupně zapnete úrovně výkonu



ČIŠTĚNÍ / ÚDRŽBA

VÝSTRAŽNÉ POKYNY



- Horký povrch: Před čištěním počkejte, až elektrický tepelný zářič se stojanem dostatečně vychladne.
- Po odpojení vychladnutého topidla od elektřiny můžete vnější povrch elektrického tepelného zářiče se stojanem otřít suchou utěrkou.
- Nikdy nepoužívejte antikoroziční prostředky nebo rozpouštědla

NEBEZPEČÍ POŽÁRU A VÝBUCHU

- Nepoužívejte žádné hořlavé čisticí prostředky.
- Neprovádějte na přístroji a na elektrické zástrčce žádné změny.
- Na součástech, které byly výrobcem zaplombovány, nesmíte provádět žádné manipulace ani změny.
- Jakoukoliv údržbu, jako je např. výměna uhlíkových trubic, musí provést pouze kvalifikovaný elektroservis.



- Znečištěné plochy otřete suchou utěrkou.
- Při použití slabého čisticího prostředku dbejte přídatně na pokyny a informace jeho výrobce, abyste předešli poškození povrchu.



ODSTRAŇOVÁNÍ ZÁVAD

- V případě jiných závad kontaktujte elektrikáře nebo výrobce.

SKLADOVÁNÍ A PŘEPRAVA

VÝSTRAŽNÉ POKYNY



- Zkontrolujte, zda je elektrický tepelný zářič se stojanem odpojen od elektrického proudu a zcela vychladlý.
- Skladujte přístroj v suché místnosti chráněné před mrazem. Přístroj přikryjte, abyste zabránili znečištění a poškození.

PROVOZ NA BATERIE DÁLKOVÉ OVLÁDÁNÍ

UPOZORNĚNÍ



Nebezpečí pro děti a osoby se sníženými fyzickými, smyslovými nebo duševními schopnostmi (například osobysčástečným zdravotním postižením, starší osoby se sníženými fyzickými a duševními schopnostmi) nebo nedostatkem zkušeností a znalostí (například děti).

- Děti mladší 8 let se nesmí ke spotřebiči přibližovat.
- Děti od 8 let mohou spotřebič zapínat a vypínat pouze pod dohledem nebo pokud byly poučeny o bezpečném používání spotřebiče a pochopily z toho vyplývající nebezpečí.
- UPOZORNĚNÍ: Při nesprávné manipulaci s bateriemi hrozí nebezpečí výbuchu.
- Baterie se nesmí nabíjet, reaktivovat jinými prostředky, rozebírat, vhadzovat do ohně, zahřívat ani zkratovat. V opačném případě hrozí zvýšené riziko výbuchu a úniku a mohou unikat i plyny!
- Zabraňte kontaktu kapaliny z baterie s kůží, očima a sliznicemi. V případě kontaktu okamžitě opláchněte zasažená místa velkým množstvím čisté vody a okamžitě vyhledejte lékaře.
- Dodržujte zásady bezpečného zacházení s bateriemi: Používejte pouze komerčně schválené baterie CR2025 v bezvadném stavu. V případě potřeby před vložením baterie a kontaktů zařízení očistěte.
- Baterie vyjměte, když jsou vybité nebo když zařízení delší dobu nepoužíváte. Tím se zabrání poškození způsobenému únikem vody.
- Nevystavujte baterie extrémním podmínkám, např. skladováním na radiátorech nebo na přímém slunci. Zvýšené riziko úniku!
- Svorky nezkratujte.
- VKLÁDÁNÍ/VYJÍMÁNÍ BATERIÍ: K vložení baterií není třeba žádné nářadí.
- Nezapomeňte vyměnit všechny baterie současně.
- Používejte pouze uvedené typy baterií a vkládejte je správně podle značek polarity + a -.
- Nemíchejte rozdílné typy baterií nebo nové baterie s použitými bateriemi.
- NABÍJENÍ BATERIÍ: Nepoužívejte tyto baterie současně s jinými typy baterií. Před nabíjením vyjměte baterie. Nabíjení se smí provádět pouze pod dohledem dospělé osoby. **NENABÍJEJTE JINÉ TYPY BATERIÍ.**
- aby nedošlo k jeho znečištění a poškození.
- Ujistěte se, že je ELEKTRICKÝ STĚNOVÝ RADIÁTOR odpojen od zdroje napájení a zcela vychladl.
- Přístroj skladujte v suché a nezamrzající místnosti. Zakryjte jednotku, aby nedošlo k jejímu znečištění a poškození.

LIKVIDACE



Obal výrobku se skládá z recyklovatelných materiálů, které lze odevzdat k opětovnému využití. Likvidujte je roztříděné do příslušných sběrných nádob.



Není-li možno přístroj již používat, pak je každý spotřebitel ze zákona povinen zlikvidovat vysloužilé přístroje odděleně od domovního odpadu, např. odevzdat ve sběrně své obce/městské čtvrti. Tím je zaručena odborná recyklace starých přístrojů a nenastanou negativní dopady na životní prostředí. Kontaktujte místního zpracovatele odpadu nebo správu obce a informujte se o možnostech ekologické likvidace odpadu, šetrné ke zdrojům.

TECHNICKÉ ÚDAJE

| | |
|------------------------------|---------------------------|
| Model: | OXEO BLACK |
| Výr. č.: | 49276 |
| Síťová přípojka: | 220-240 V 50-60 Hz |
| Maximální výkon ve W: | 2.000 W |
| Krytí přístroje: | IP55 |
| Krytí zástrčky: | IP44 |
| Rozměry: | B 72,5 x T 10,6 x H 10 cm |
| Dálkové ovládání na baterie: | 1 x 3 V CR2025 |
| Verze č.: | 221219 |



ZÁRUKA A ZÁRUČNÍ LIST



Přebíráme **záruku na dobu 2 let** za funkci výrobku. Předpokladem k poskytnutí nároků ze záruky je správné zacházení s výrobkem, jeho ošetřování a oficiální doklad o datu nákupu.

Záruka zaniká po uplynutí záruční lhůty nebo okamžitě, pokud jsou na výrobku provedené svévolné změny. Na součástech, které výrobce nebo jeho zástupce zapečetil, nesmí být prováděny žádné manipulace!

Pokud by i přes naše kontroly kvality byl výrobek vadný, nevracejte ho prodejci, ale kontaktujte přímo společnost Enders.

Servis:
www.enders-germany.com

TARTALOM

INFORMÁCIÓK A FALI HŐSUGÁRZÓRÓL 53

SZIMBÓLUMOK ÉS JELENTÉSÜK 53

BIZTONSÁGI TUDNIVALÓK 54

BIZTONSÁGI TUDNIVALÓK

KICSOMAGOLÁS 55

BIZTONSÁGI TUDNIVALÓK
SZÜKSÉGES SZERSZÁMOK/SEGÉDESZÖZÖK
ALKATRÉSZEK LEÍRÁSA
SZÁLLÍTÁSI TERJEDELEM

ÖSSZESZERELÉS 02

BIZTONSÁGI TUDNIVALÓK 56

ÜZEMBEHELYEZÉS 56

BIZTONSÁGI TUDNIVALÓK
ÜZEMELTETÉS

TISZTÍTÁS/KARBANTARTÁS 57

BIZTONSÁGI TUDNIVALÓK
HIBAELHÁRÍTÁS

TÁROLÁS/SZÁLLÍTÁS 57

BIZTONSÁGI TUDNIVALÓK

**AKKUMULÁTOROS MŰKÖDÉS
TÁVIRÁNYÍTÓ 58**

ÁRTALMATLANÍTÁS 59

MŰSZAKI ADATOK 59

GARANCIA/GARANCIAIGAZOLÁS 59

GYÁRTÓ 68

INFORMÁCIÓK A FALI HŐSUGÁRZÓRÓL

Szívből gratulálunk a jelen Enders termék megvásárlásához!

Az ELEKTROMOS ÁLLÓ HŐSUGÁRZÓT a jelen használati utasításnak megfelelően kell telepíteni és üzemeltetni.

A telepítés és az üzemeltetés előtt olvassa el a használati útmutatót. A véletlen sérülések vagy károk elkerülése érdekében csak a jelen használati útmutatóban leírtak szerint használja a terméket.

A készüléket ezen kézikönyv és a helyi előírásoknak megfelelően kell telepíteni. A használati utasítást meg kell őrizni a későbbi használatra. A termék továbbadása esetén adja tovább a jelen használati útmutatót is. Ez a használati utasítás PDF formátumban is letölthető a www.enders-germany.com weboldaltól.

Reméljük, hogy örömet leli az Enders ELEKTROMOS ÁLLÓ HŐSUGÁRZÓJÁBAN.

SZIMBÓLUMOK ÉS JELENTÉSÜK



Ez a szimbólum a készülék esetleges sérülésére vagy károsodására figyelmeztet.



A karcolások és sérülések elkerülése érdekében helyezzen egy **puha alátétet** a készülék alá a kicsomagolás során.



Hasznos **tippek** és/vagy **információk**.



Kövesse a **használati útmutatót**



A karcolások elkerülése érdekében ne használjon **kést** vagy más éles tárgyat a csomagolás kinyitásához.



Megfelelőségi nyilatkozat

Az ezzel a szimbólummal ellátott termékek megfelelnek az Európai Gazdasági Térség valamennyi alkalmazandó közösségi jogszabályának. Az **EU-megfelelőségi nyilatkozat** a hátoldalon megadott címen kérhető le.

IP55 készülék:

Védett az ujjakkal való érintkezés, valamint a por ellen. Ezenkívül védett a vízsugarak ellen is.



A **Tesztelt biztonság** szimbólummal jelölt termékek megfelelnek a termékbiztonsági törvény (ProdSG) követelményeinek.

IP44 Hálózati csatlakozó:

Védett az 1 mm-nél nagyobb átmérőjű szilárd idegen testekkel szemben. Ezenkívül minden irányból érkező fröccsenő víz ellen is védett.



A **WEEE**-jelöléssel ellátott készülékeket nem szabad a háztartási hulladékok közé dobni, azokat külön kell gyűjteni.

BIZTONSÁGI TUDNIVALÓK



Kérjük, hogy új ELEKTROMOS ÁLLÓ HŐSUGÁRZÓJA használata előtt figyelmesen olvassa el a használati utasítást.

Mielőtt elkezdni használni a készüléket, mindig tartsa szem előtt a biztonságot. Ezért minden használat előtt be kell tartani néhány biztonsági előírást.

- Ez a készülék csak száraz helyiségek fűtésére alkalmas kiegészítő fűtési eszközként, nem pedig nagy helyiségek kizárólagos fűtésére.
- IP24 védelmi osztály: A készüléket csak beltérben és védett kültéri területeken, például teraszokon használja.
- Még ha a hőszugárzó fröccsenésálló is, ne használja esőben.
- Ezt a készüléket kizárólag háztartási használatra tervezték, és nem alkalmas folyamatos üzemeltetésre.
- Győződjön meg arról, hogy az ELEKTROMOS ÁLLÓ HŐSUGÁRZÓN nincs semmilyen csomagolóanyag.
- Helyezze a fűtőberendezést vízszintes, stabil felületre.
- A hőszugárzó működés közben forró. Ne érintse meg a fűtőttest forró felületét.
- FIGYELMEZTETÉS! A tűzveszély csökkentése érdekében tartsa a textíliákat, függönyöket és minden éghető anyagot legalább 1 m távolságra a légkivezetéstől.
- Rendkívüli óvatosságra van szükség, ha a hőszugárzót gyermekek közelében használja.
- A hőszugárzót használat közben nem szabad felügyelet nélkül hagyni.
- Mindig húzza ki a hálózati csatlakozót, ha nem használja a hőszugárzót.
- Ne használja a fűtőberendezést, ha a csatlakozó vagy a tápkábel sérült, meghibásodott, vagy ha látható sérülés jelei mutatkoznak rajta.
- Az elektromos kábelt úgy fektesse le, hogy elkerülje a botlásveszélyt.
- A javításokat mindig szakképzett személyekkel végeztesse el. Kérjük, vegye figyelembe a garanciális feltételeket.
- Gondoskodjon arról, hogy a hálózati aljzat mobil használat során hozzáférhető legyen, hogy vészhelyzetben gyorsan kihúzható legyen a készülék dugója.
- Ne használja a fűtőberendezést, ha korábban leejtették.
- Ne használja fürdőszobában, zuhanyzóban és medencék közvetlen közelében.
- A fűtőberendezés kikapcsolásakor mindig győződjön meg arról, hogy a forgatógomb a „0” (KI) állásban van. A tápkábelt soha ne a kábelnél, hanem a dugónál fogva húzza ki a konnektorból.
- Ne engedjen idegen tárgyakat a fűtőberendezésbe, mert ez áramütést vagy tűzveszélyt okozhat.
- A tűzveszély elkerülése érdekében ne helyezzen semmilyen tárgyat a fűtőttestre.
- Ne használja olyan környezetben, ahol könnyen gyúlékony anyagokat, például benzint vagy festéket tárolnak.
- A fűtőberendezést csak a rendeltetésszerű fűtési célra használja.
- A gyerekek nem játszhatnak a készülékkel.
- A fűtőttestet nem szabad közvetlenül konnektorok alatt működtetni.
- Tárolás előtt győződjön meg arról, hogy a készülék teljesen lehűlt.
- Ha a készülék csatlakozókábele megsérül, a veszélyek elkerülése érdekében azt a gyártónak vagy annak vevőszolgálatának vagy hasonló képesítéssel rendelkező személynek kell kicserélnie.
- Ezt a készüléket nem használhatják csökkent fizikai, érzékszervi vagy szellemi képességekkel rendelkező, vagy tapasztalat/ismeretekkel nem rendelkező személyek, illetve 8 év alatti gyermekek, kivéve, ha a biztonságukért felelős személy felügyeli vagy eligazítja őket a készülék használatára vonatkozóan.
- Életveszély áll fenn fulladás/lenyelés miatt. Gyermekektől tartsa távol és azonnal ártalmatlanítsa a csomagolóanyagot.
- A 3 évnél fiatalabb gyermekekre mindig felügyelni kell.
- A 3 év feletti, de 8 év alatti gyermekek csak akkor kapcsolhatják be- és ki a készüléket, ha felügyelet alatt állnak vagy betanították őket a készülék biztonságos használatára és megértették az abból eredő veszélyeket.
- A 3 és 8 év közötti gyermekek nem kezelhetik, nem szabályozhatják és nem tisztíthatják a készüléket, és nem végezhetnek karbantartást rajta.
- Ezt a készüléket 8 éves vagy annál idősebb gyermekek akkor használhatják, ha felügyelet alatt állnak vagy betanították őket a készülék biztonságos használatára és megértették az abból eredő veszélyeket.
- A tisztítást és a felhasználói karbantartást 8 évesnél idősebb gyermekek felügyelet nélkül nem végezhetik.
- VIGYÁZAT! A fűtőttest egyes részei nagyon felforrósodhatnak és égési sérüléseket okozhatnak. A jelenlévő gyermekeket és veszélyeztetett személyeket külön felügyelni kell.
- Ne használja a fűtőberendezést olyan időzítővel, amely automatikusan bekapcsolja a fűtőberendezést, ugyanis tűzveszély áll fenn, ha a fűtőberendezés le van takarva vagy rosszul van elhelyezve.
- A fűtőttest nincs felszerelve szobahőmérséklet-szabályozó berendezéssel.
- FIGYELMEZTETÉS! Ne használja a készüléket olyan kis helyiségekben, ahol mozgáskorlátozott személyek tartózkodnak, akik nem tudják önállóan elhagyni a helyiséget, és ahol nem biztosított a folyamatos felügyelet.
- FIGYELMEZTETÉS! A fűtőttest túlmelegedésének elkerülése érdekében ne takarja le.

KICSOMAGOLÁS

FIGYELMEZTETÉSEK



■ Valamennyi elem gondos kidolgozása ellenére is egyes alkatrészek szélei élesek lehetnek. A vágási sérülések elkerülése érdekében viseljen biztonsági kesztyűt.

■ Életveszély áll fenn fulladás/lenyelés miatt. A csomagolóanyagot tartsa távol a gyermekektől, és azonnal dobja ki.

■ Kicsomagolásakor, az első használat előtt ellenőrizze az összes alkatrész épségét és teljességét.

SZÜKSÉGES SZERSZÁMOK/ SEGÉDESZKÖZÖK



ALKATRÉSZEK LEÍRÁSA

| Sz. | Leírás | Mennyiség |
|-----|---------------------------|-----------|
| 1 | FALAS ACÉL | 1 |
| 2 | Hüvelyanya | 1 |
| 3 | Csatlakozóhüvely menettel | 1 |
| 4 | Dowel | 1 |
| 5 | Csavarok | 1 |
| 6 | Fali konzol | 1 |
| 7 | CR2025 elem | 1 |
| 8 | Távírányító (nem látható) | 1 |

SZÁLLÍTÁSI TERJEDELEM

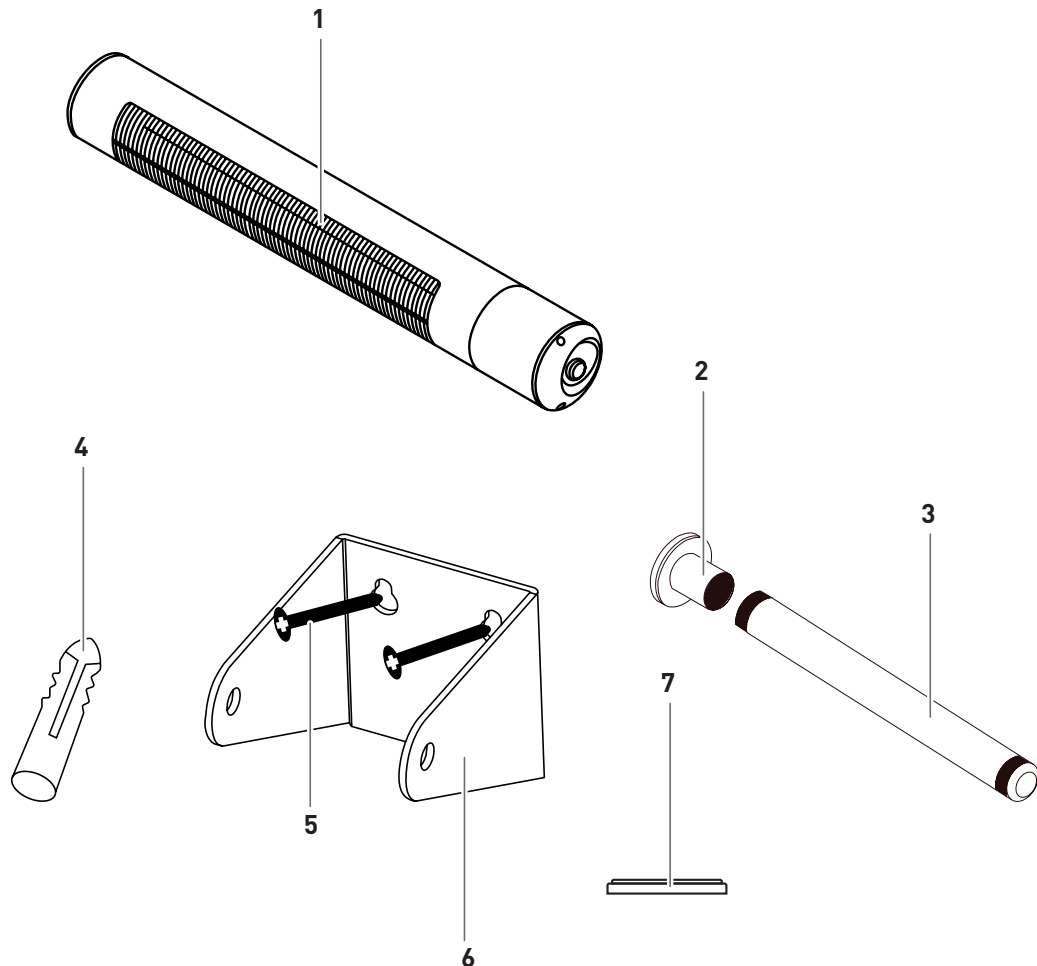

ÖSSZESZERELÉS

BIZTONSÁGI TUDNIVALÓK



- Valamennyi elem gondos kidolgozása ellenére is egyes alkatrészek szélei élesek lehetnek. A vágási sérülések elkerülése érdekében viseljen biztonsági kesztyűt.
- Az összeszerelés megkezdése előtt távolítson el minden csomagolóanyagot és védőfóliát az alkatrészekről.
- Életveszély áll fenn fulladás/lenyelés miatt. A csomagolóanyagot tartsa távol a gyermekektől, és azonnal dobja ki. Az apró alkatrészeket gyermekektől elzárva tárolja.

SZÜKSÉGES SZERSZÁMOK/SEGÉDESZKÖZÖK



ÜZEMBEHELYEZÉS

FIGYELMEZTETÉSEK



- Üzembe helyezés előtt távolítsa el az összes csomagolóanyagot és védőfóliát az egyes alkatrészekről.
- Életveszély áll fenn fulladás/lenyelés miatt. A csomagolóanyagot tartsa távol a gyermekektől, és azonnal dobja ki.

ÜZEMELTETÉS

Csatlakoztassa a tápkábelt egy biztonságos és száraz környezetben lévő 220-240 V-os, 10 A-os konnektorhoz.

- A billenőkapcsoló a készülék be- és kikapcsolására szolgál. A készülék bekapcsolásakor a jobb oldali LED pirosan világít.
- Az érintógomb vezérli a készülék teljesítményszintjeit.
- Még ha a hőszugárzó fröccsenésálló is, ne használja esőben.
- Minden használat után húzza ki a dugót a konnektorból.

TÁVIRÁNYÍTÓ

- (1) Infravörös érzékelő
- (2) Be-/kikapcsolás
- (3) 700 watt esetén
- (4) 1,300 wattra
- (5) 2000 watt esetén
- 1 x 3 V CR2025 elem
- a távirányító maximális hatótávolsága 5 méter

- Irányítsa a távirányítót az elektromos reflektor vevőkészülékére - a reflektor jobb oldalán lévő LED pirosan világít.
- Amint megnyomja a kapcsolót (2) a távirányítón, a LED zöldre világít.
- Most lépésről lépésre kapcsolja be a teljesítményszinteket



TISZTÍTÁS/KARBANTARTÁS

FIGYELMEZTETÉSEK



- Forró felület: Tisztítás előtt várjon, amíg az ELEKTROMOS ÁLLÓ HŐSUGÁRZÓ kellőképpen lehűl.
- Miután a lehűlt fűtőtestet leválasztotta az elektromos áramkörrel, az ELEKTROMOS ÁLLÓ HŐSUGÁRZÓ külseje száraz ruhával megtisztítható.
- Soha ne használjon maró hatású szereket vagy oldószereket.

TŰZ- ÉS ROBBANÁSVESZÉLY!

- Ne használjon tűzveszélyes tisztítószereket.
- Ne végezzen semmilyen változtatást a készüléken vagy a hálózati csatlakozón.
- A gyártó által lezárt alkatrészekon semmilyen manipuláció vagy módosítás nem végezhető.
- Bármilyen karbantartási munkát, például a szénecső cseréjét, csak szakképzett villanyszerelő végezhet.



- A piszkos felületeket száraz ruhával törölje át.
- A felületen megrongálódásának elkerülése érdekében enyhe tisztítószer használata esetén vegye figyelembe a gyártó által közölt tudnivalókat/termékinformációkat.



EIGENE FEHLERBEHEBUNG

- További meghibásodások esetén forduljon egy elektromos szakemberhez vagy a gyártóhoz.

TÁROLÁS/SZÁLLÍTÁS

FIGYELMEZTETÉSEK



- Győződjön meg róla, hogy az ELEKTROMOS ÁLLÓ HŐSUGÁRZÓ le van választva a tápegységről, és teljesen lehűlt.
- Fagymentes és száraz helyiségben tárolja a készüléket. A szennyeződések és rongálódások elkerülése érdekében takarja le a készüléket.

AKKUMULÁTOROS MŰKÖDÉS TÁVIRÁNYÍTÓ

FIGYELMEZTETÉSEK



A gyermekek és a csökkent fizikai, érzékszervi vagy szellemi képességekkel rendelkező személyek (például mozgáskorlátozottak, csökkent fizikai és szellemi képességekkel rendelkező idősek) vagy a tapasztalat és ismeretek hiánya (például gyermekek) veszélyeztetése.

- A 8 évnél fiatalabb gyermekeket távol kell tartani a készüléktől.
- A 8 éves vagy annál idősebb gyermekek csak akkor kapcsolhatják be és ki a készüléket, ha felügyelet alatt állnak, vagy ha a készülék biztonságos használatára vonatkozóan oktatásban részesültek, és megértették az ebből eredő veszélyeket.
- VIGYÁZAT: Robbanásveszély az akkumulátorok helytelen kezelése esetén.
- Az akkumulátorokat nem szabad feltölteni, más módon újraaktiválni, szétszerelni, tűzbe dobni, melegíteni vagy rövidre zárni. Ellenkező esetben megnő a robbanás és a szivárgás veszélye, és gázok is távozhatnak!
- Kerülje az akkumulátor folyadékának bőrrel, szemmel és nyálkahártyával való érintkezését. Érintkezés esetén azonnal öblítse le az érintett területeket bő tiszta vízzel, és azonnal forduljon orvoshoz.
- Tartsa be az akkumulátorok biztonságos kezelését: Kizárólag kereskedelmi forgalomban kapható, kifogástalan állapotú CR2025 elemeket használjon.
- Szükség esetén tisztítsa meg az akkumulátort és a készülék érintkezőit, mielőtt behelyezi őket.
- Vegye ki az elemeket, ha azok lemerültek, vagy ha hosszabb ideig nem használja a készüléket. Ez megakadályozza a szivárgás okozta károkat.
- Ne tegye ki az akkumulátorokat szélsőséges körülményeknek, például radiátoron vagy közvetlen napfényben való tárolásukkal. Fokozott szivárgásveszély!
- Ne zárja rövidre a csatlakozókat.
- AZ AKKUSZTÁK BESZERELÉSE/ÁLLÍTÁSA: Az akkumulátorok behelyezéséhez nincs szükség szerszámra.
- Ügyeljen arra, hogy az összes elemet egyszerre cserélje ki.
- Csak a megadott elemtípusokat használja, és azokat a + és - polaritásjeleknek megfelelően helyezze be.
- Ne keverje össze az eltérő típusú akkumulátorokat, illetve az új és használt akkumulátorokat.
- AZ AKKUKTÁRAK TÖLTÉSE: Kérjük, ne használja ezeket az akkumulátorokat más típusú akkumulátorokkal egyidejűleg. Töltés előtt vegye ki az akkumulátorokat. A töltés csak felnőtt felügyelete mellett végezhető. NE TÖLTÖN MÁS TÍPUSÚ AKKUMULÁTOROKAT.
- a készüléket a szennyeződések és a sérülések elkerülése érdekében.
- Győződjön meg arról, hogy az ELEKTROMOS FALRADIÁTOR le van választva a tápegységről, és teljesen lehűlt.
- A készüléket fagymentes és száraz helyiségben tárolja. Fedje le a készüléket a szennyeződések és a sérülések elkerülése érdekében.

ÁRTALMATLANÍTÁS



A termék csomagolása újrahasznosítható anyagokból áll, amelyek újrafeldolgozásra kerülnek. Ezeket szétválasztva és a rendelkezésre álló gyűjtőtartályokon keresztül ártalmatlanítsa.

Ha a készüléket már nem lehet használni, minden fogyasztó köteles a háztartási hulladéktól elkülönítve ártalmatlanítani a régi készülékeket, például a saját településén/kerületében található gyűjtőhelyen. Ez biztosítja a régi készülékek megfelelő újrahasznosítását és a környezetre gyakorolt negatív hatások elkerülését. A környezetbarát és erőforrás-kímélő ártalmatlanítás lehetőségeiről érdeklődjön a helyi hulladékkezelő vállalatnál vagy az önkormányzatnál.

MŰSZAKI ADATOK

| | |
|---|---------------------------|
| Modell: | OXEO BLACK |
| Cikksz.: | 49276 |
| Hálózati csatlakozás: | 220-240 V 50-60 Hz |
| Maximális teljesítmény: | 2.000 W |
| Védelmi osztály – készülék: | IP55 |
| Védelmi osztály – hálózati csatlakozó: | IP44 |
| Méret: | B 72,5 x T 10,6 x H 10 cm |
| Elemes távirányító: | 1 x 3 V CR2025 |
| Verziószám: | 221219 |



GARANCIA/GARANCIAIGAZOLÁS



A készülék működésére **2 év garanciát** vállalunk. A garanciális szolgáltatás előfeltétele a készülék szabályszerű kezelése és a vásárlás dátumának hivatalos igazolása.

A garancia megszűnik a garanciális idő lejártá után, illetve akkor, ha magánjellegű átalakításokat végeznek a készüléken. Tilos a gyártó vagy annak képviselője által lezárt alkatrészeket módosításokat végrehajtani!

Amennyiben a termék minőségellenőrzésünk ellenére meghibásodna, akkor kérjük, ne a kiskereskedőhöz vigye vissza, hanem forduljon közvetlenül az Enders céghez.

Szerviz:
www.enders-germany.com

CONTENIDO

| | | | |
|-------------------------------------|-----------|---|-----------|
| ACERCA DE ESTE FOCO DE PARED | 61 | LIMPIEZA/MANTENIMIENTO | 65 |
| | | ADVERTENCIAS DE SEGURIDAD | |
| | | SOLUCIÓN DE PROBLEMAS AUTÓNOMA | |
| SÍMBOLOS Y SIGNIFICADO | 61 | ALMACENAJE/TRANSPORTE | 65 |
| | | ADVERTENCIAS DE SEGURIDAD | |
| ADVERTENCIAS DE SEGURIDAD | 62 | FUNCIONAMIENTO CON PILAS MANDO A DISTANCIA | 66 |
| ADVERTENCIAS DE SEGURIDAD | | | |
| DESEMBALAR | 63 | DESECHO | 67 |
| ADVERTENCIAS DE SEGURIDAD | | | |
| HERRAMIENTAS/MATERIAL NECESARIO | | DATOS TÉCNICOS | 67 |
| DESCRIPCIÓN DE LAS PIEZAS | | | |
| VOLUMEN DE ENTREGA | | GARANTÍA/CERTIFICADO DE GARANTÍA | 67 |
| MONTAJE | 02 | FABRICANTE | 68 |
| ADVERTENCIAS DE SEGURIDAD | 64 | | |
| PUESTA EN FUNCIONAMIENTO | 64 | | |
| ADVERTENCIAS DE SEGURIDAD | | | |
| MANEJO | | | |

ACERCA DE ESTE FOCO DE PARED

¡Enhorabuena por haber elegido este producto de la marca Enders!

El CALEFACTOR ELÉCTRICO debe instalarse y manejarse conforme al presente manual de uso.

Lea el manual de uso antes de instalar y poner en marcha el producto. Utilice el producto exclusivamente tal y como se describe en este manual de uso para evitar lesiones o daños por accidente.

El aparato deberá ser instalado de acuerdo a las instrucciones y regulaciones locales. Las instrucciones deben conservarse para futuras ocasiones. En caso de entregar el artículo a terceros, incluya también este manual de uso. Puede descargar este manual de uso en formato PDF a través de nuestra página web www.enders-germany.com.

Esperamos que disfrute de su calefactor eléctrico Enders.

SÍMBOLOS Y SIGNIFICADO



Este símbolo advierte sobre posibles lesiones o daños en el aparato.



Durante el desembalar, coloque las piezas sobre una base blanda para evitar arañazos y daños en las mismas.



Le damos consejos e información útiles



Siga las instrucciones de uso



No utilice cúteres ni objetos cortantes similares al abrir el material de embalaje para evitar arañar el aparato.



Declaración de conformidad

Los productos identificados con este símbolo cumplen con todas las disposiciones comunitarias del espacio económico europeo. Puede consultar la **declaración de conformidad UE** en la dirección indicada en el reverso.

IP55

Tipo de protección del Aparato:

Protegido frente al contacto con los dedos y al polvo. Asimismo, también cuenta con protección frente a chorros de agua.



Los productos identificados con **Geprüfte Sicherheit** [seguridad verificada] cumplen con los requisitos de la Ley alemana sobre Seguridad de Productos (ProdSG).

IP44

Tipo de protección del Enchufe:

Protegido frente a cuerpos extraños sólidos con más de 1 mm de diámetro. Asimismo, también cuenta con protección frente a salpicaduras de agua desde todas direcciones.



Los aparatos marcados como **RAEE** no deben tirarse a la basura doméstica y deben recogerse por separado.

ADVERTENCIAS DE SEGURIDAD



Lea atentamente estas indicaciones antes de poner su nuevo calefactor eléctrico en uso.

Antes de poner en funcionamiento el aparato, la cuestión de la seguridad debe estar siempre en primer lugar. Por ello y antes de cada utilización, deben observarse algunas advertencias de seguridad.

- Indicado solo para calentar espacios secos, como calefacción adicional, no como calefacción única para espacios grandes.
- Clase de protección IP24: Utilice el aparato únicamente en espacios interiores, así como zonas exteriores protegidas como por ejemplo terrazas.
- Aunque el calefactor está protegido frente a salpicaduras, no lo utilice bajo la lluvia.
- Este aparato está diseñado únicamente para uso doméstico y no es adecuado para un funcionamiento continuo.
- Este aparato está diseñado únicamente para el uso doméstico y no para el uso continuado.
- Asegúrese de haber quitado todo el material de embalaje del calefactor eléctrico.
- Coloque el calefactor sobre una superficie horizontal y estable.
- El calefactor se calienta durante el funcionamiento. No toque la superficie caliente del calefactor.
- ¡ADVERTENCIA! Para reducir el peligro de incendio, los textiles, cortinas y todos los materiales inflamables deben mantenerse a al menos 1 m de la salida de aire.
- Se requiere especial cuidado cuando el calefactor se utilice cerca de niños.
- El calefactor no debe dejarse sin supervisión mientras se esté utilizando.
- Desconecte siempre el enchufe cuando el calefactor no se esté utilizando.
- No utilizar el calefactor si el enchufe o el cable de corriente están dañados, se ha producido una avería en el funcionamiento o si presenta marcas visibles de daños.
- Coloque el cable eléctrico de tal modo que se reduzca el riesgo de tropiezo.
- Por principio, deje que personal especializado se encargue de las reparaciones. Por favor, observe las condiciones de garantía.
- En caso de uso móvil, asegúrese de que la toma de corriente es accesible para que, en caso de emergencia, el enchufe del aparato pueda desconectarse rápidamente.
- No utilice este calefactor si se ha caído previamente.
- No utilizar en la bañera, la ducha o en las inmediaciones de una piscina.
- Al apagar el calefactor, asegúrese siempre de que el botón giratorio se halla en la posición «0» (APAGADO). No desconecte nunca el cable de corriente de la toma de corriente estirando el cable, sino del enchufe.
- No deje que ningún cuerpo extraño penetre en el calefactor, ya que esto podría provocar una descarga eléctrica o peligro de incendio.
- Para evitar el peligro de incendio, no coloque objetos sobre el calefactor.
- No utilizar en entornos en los que se acumulen materiales rápidamente inflamables como gasolina o pintura.
- Utilice el calefactor solamente con la finalidad de calentar.
- No deje que los niños jueguen con el aparato.
- El calentador no debe utilizarse directamente bajo una toma de corriente.
- Asegúrese de que el aparato se haya enfriado completamente antes de almacenarlo.
- Si el cable de conexión de este aparato se daña, debe sustituirlo el fabricante, su servicio de atención al cliente o una persona de cualificación similar para evitar peligros.
- Este aparato no está diseñado para ser utilizado por personas (incluyendo niños menos de 8 años) con capacidades físicas, sensoriales o mentales disminuidas o con falta de experiencia / conocimientos, a no ser que estén supervisadas por una persona responsable de su seguridad o hayan recibido instrucciones para la utilización.
- Peligro de muerte por asfixia y/o atragantamiento. Mantenga el material de embalaje fuera del alcance de los niños y deséchelo inmediatamente. Guarde las piezas pequeñas fuera del alcance de los niños.
- Los niños menores de 3 años deben estar supervisados constantemente.
- Los niños mayores de 3 años y menores de 8 años solo podrán encender y apagar el aparato bajo supervisión de un adulto o si han sido instruidos en el uso del mismo y han comprendido los peligros que conlleva la manipulación de este siempre que el aparato esté colocado en su posición de utilización normal.
- Los niños de 3 a 8 años no deben poner en funcionamiento el aparato, ajustarlo y limpiarlo o realizar mantenimiento.
- Este aparato puede ser utilizado por niños a partir de 8 años si están supervisados o si sido instruidos acerca del uso seguro del aparato y han comprendido los peligros resultantes.
- La limpieza y el mantenimiento del usuario no deben ser realizados por niños mayores de 8 años sin supervisión.
- ¡CUIDADO! Las piezas individuales del calefactor pueden calentarse mucho y provocar quemaduras. Debe supervisarse especialmente a los niños presentes y las personas vulnerables.
- No utilice el calefactor con un temporizador que conecte automáticamente el calefactor, ya que existe riesgo de incendio si el calefactor está cubierto o mal colocado.
- El calefactor no está equipado con un dispositivo para la regulación de la temperatura ambiente.
- ¡ADVERTENCIA! No utilice el aparato en habitaciones pequeñas en las que se hallen personas con movilidad reducida que no son capaces de abandonar la habitación autónomamente y donde no se garantice una supervisión constante.
- ¡ADVERTENCIA! Para evitar un sobrecalentamiento del calefactor, no lo cubra.

DESEMBALAR

ADVERTENCIAS DE SEGURIDAD



■ A pesar del cuidado puesto en la fabricación de todas las piezas, es posible que algunos componentes presenten bordes afilados. Por ello, utilice guantes de seguridad durante el montaje para evitar lesiones por cortes.

■ Peligro de muerte por asfixia y/o atragantamiento. Mantenga el material de embalaje fuera del alcance de los niños y deséchelo inmediatamente. Guarde las piezas pequeñas fuera del alcance de los niños.

■ Al desembalar, revise la integridad y completitud de todas las piezas antes de la primera puesta en funcionamiento.

HERRAMIENTAS/MATERIAL NECESARIO



DESCRIPCIÓN DE LAS PIEZAS

| No. | Descripción | Cantidad |
|-----|-----------------------------------|----------|
| 1 | PARED DE ACERO | 1 |
| 2 | Tuerca de manguito | 1 |
| 3 | Manguito de conexión con rosca | 1 |
| 4 | Clavija | 1 |
| 5 | Tornillos | 1 |
| 6 | Soporte de pared | 1 |
| 7 | Pila CR2025 | 1 |
| 8 | Mando a distancia (no se muestra) | 1 |

VOLUMEN DE ENTREGA

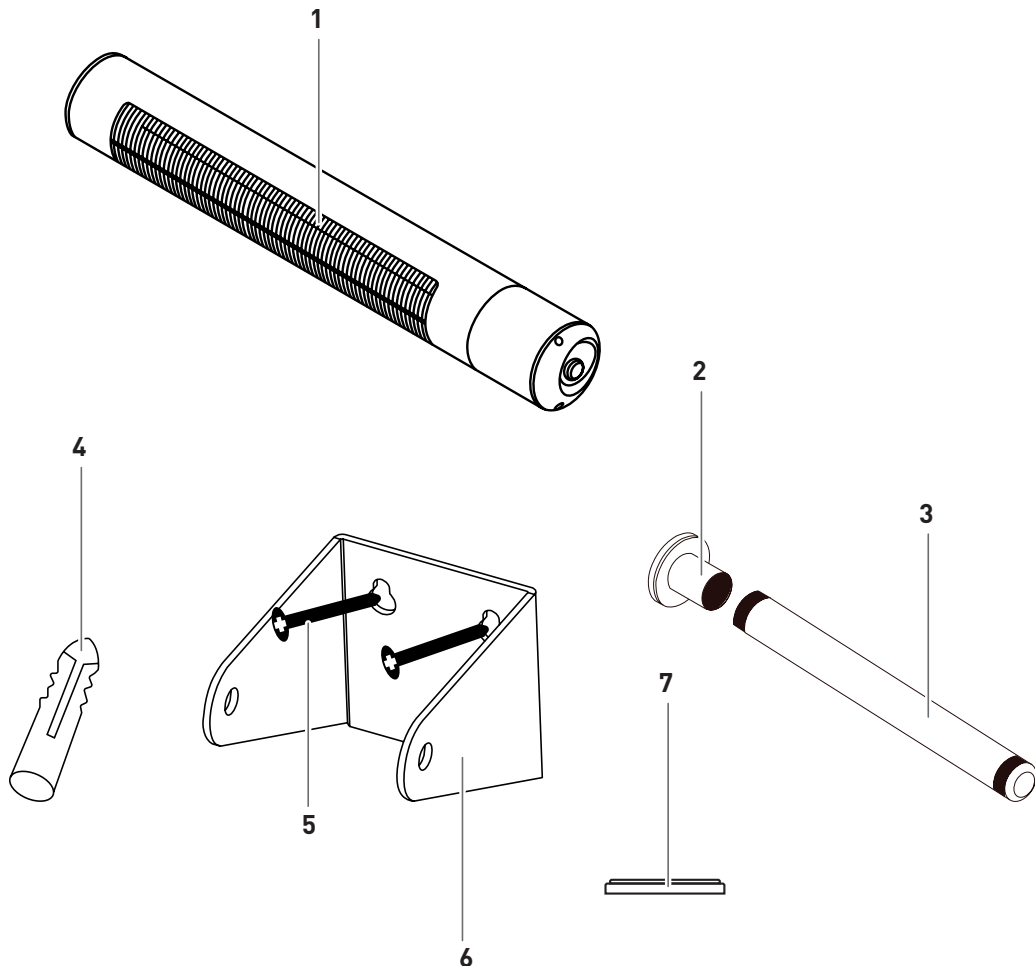

MONTAJE

ADVERTENCIAS DE SEGURIDAD



- A pesar del cuidado puesto en la fabricación de todas las piezas, es posible que algunos componentes presenten bordes afilados. Por ello, utilice guantes de seguridad durante el montaje para evitar lesiones por cortes.
- Retire todo el material de embalaje y las láminas protectoras de todas las piezas antes de comenzar con el montaje.
- Peligro de muerte por asfixia y/o atragantamiento. Mantenga el material de embalaje fuera del alcance de los niños y deséchelo inmediatamente. Guarde las piezas pequeñas fuera del alcance de los niños. Guarde las piezas pequeñas fuera del alcance de los niños.

HERRAMIENTAS/MATERIAL NECESARIO



PUESTA EN FUNCIONAMIENTO

ADVERTENCIAS DE SEGURIDAD



- Retire todo el material de embalaje y las láminas protectoras de todas las piezas antes de la puesta en funcionamiento.
- Peligro de muerte por asfixia y/o atragantamiento. Mantenga el material de embalaje fuera del alcance de los niños y deséchelo inmediatamente. Guarde las piezas pequeñas fuera del alcance de los niños.

MANEJO

Conecte el cable de corriente a una conexión 220-230 V, 10 A que se halle en un entorno seguro y seco.

- El interruptor basculante se utiliza para encender y apagar la unidad. Cuando la unidad está encendida, el LED del lado derecho se ilumina en rojo.
- El botón táctil controla los niveles de potencia de la unidad.
- Aunque el calefactor está protegido frente a salpicaduras, no lo utilice bajo la lluvia.
- Desconecte el enchufe de la toma de corriente tras cada uso.

MANDO A DISTANCIA

- (1) Sensor de infrarrojos
- (2) Encender/apagar
- (3) para 700 vatios
- (4) para 1.300 vatios
- (5) para 2.000 vatios
- 1 pila CR2025 de 3 V
- el mando a distancia tiene un alcance máximo de 5 metros

- Apunta con el mando a distancia al receptor del foco eléctrico: el LED situado en el lado derecho del foco se ilumina en rojo.
- En cuanto pulse el interruptor (2) del mando a distancia, el LED se iluminará en verde.
- Ahora enciende los niveles de potencia paso a paso



LIMPIEZA/MANTENIMIENTO

ADVERTENCIAS DE SEGURIDAD



- Superficies calientes: Espere a que el CALEFACTOR ELÉCTRICO se haya enfriado lo suficiente antes de limpiarlo.
- Una vez haya desconectado el calefactor enfriado del circuito eléctrico, puede limpiarse el exterior del CALEFACTOR ELÉCTRICO con un paño seco.
- No utilice nunca productos corrosivos o disolventes.

PELIGRO DE INCENDIO Y EXPLOSIÓN

- No utilice productos de limpieza inflamables.
- No realice modificaciones en el aparato ni en el enchufe.
- No manipule ni modifique las piezas que hayan sido selladas por el fabricante.
- Cualquier trabajo de mantenimiento como p. ej. cambiar los tubos de carbono debe realizarlo únicamente un electricista cualificado.



- Limpie las superficies sucias con un paño seco.
- Si utiliza algún producto de limpieza suave, lea las instrucciones y advertencias del fabricante para evitar dañar la superficie.



SOLUCIÓN DE PROBLEMAS AUTÓNOMA

- Ante cualquier otra avería, por favor, diríjase a un electricista o al fabricante.

ALMACENAMIENTO Y TRANSPORTE

ADVERTENCIAS DE SEGURIDAD



- Asegúrese de que el CALEFACTOR ELÉCTRICO esté desconectado de la corriente y se haya enfriado totalmente.
- Guarde el aparato en un lugar seco y protegido frente a las heladas. Cubra el aparato para evitar que se ensucie o dañe.

FUNCIONAMIENTO CON PILAS MANDO A DISTANCIA

ADVERTENCIAS



Peligros para niños y personas con capacidades físicas, sensoriales o mentales reducidas (por ejemplo, personas con discapacidades parciales, personas mayores con capacidades físicas y mentales reducidas) o falta de experiencia y conocimientos (por ejemplo, niños).

- Los niños menores de 8 años deben mantenerse alejados del aparato.
- Los niños a partir de 8 años sólo pueden encender y apagar el aparato si están supervisados o han sido instruidos en el uso seguro del aparato y han comprendido los peligros resultantes.
- PRECAUCIÓN: Riesgo de explosión si las pilas se manipulan de forma inadecuada.
- Las baterías no deben cargarse, reactivarse por otros medios, desmontarse, arrojarse al fuego, calentarse ni cortocircuitarse. De lo contrario, aumenta el riesgo de explosión y fuga, ¡y también pueden escaparse gases!
- Evitar el contacto del líquido de la pila con la piel, los ojos y las mucosas. En caso de contacto, aclarar inmediatamente las zonas afectadas con abundante agua limpia y consultar inmediatamente a un médico.
- Tenga en cuenta la manipulación segura de las pilas: Utilice únicamente pilas CR2025 homologadas y en perfecto estado.
- Si es necesario, limpie la batería y los contactos del dispositivo antes de insertarlos.
- Retire las pilas cuando estén agotadas o cuando no vaya a utilizar el aparato durante un periodo de tiempo prolongado. Esto evitará daños causados por fugas.
- No exponga las pilas a condiciones extremas, por ejemplo, almacenándolas sobre radiadores o a la luz directa del sol. Mayor riesgo de fugas
- No cortocircuite los terminales.
- INSERTAR/REMOVER LAS PILAS: No se necesitan herramientas para insertar las pilas.
- Asegúrese de cambiar todas las pilas al mismo tiempo.
- Utilice sólo los tipos de pilas especificados e insértelas correctamente según los signos de polaridad + y -.
- No mezcle tipos de pilas diferentes ni pilas nuevas con usadas.
- CARGA DE LAS PILAS: No utilice estas pilas al mismo tiempo que otros tipos de pilas. Retire las pilas antes de cargarlas. La carga sólo debe realizarse bajo la supervisión de un adulto. NO CARGUE OTROS TIPOS DE PILAS.
- la unidad apagada para evitar que se ensucie y se dañe.
- Asegúrese de que el RADIADOR ELÉCTRICO DE PARED está desconectado de la red eléctrica y se ha enfriado completamente.
- Guarde el aparato en un lugar seco y protegido de las heladas. Cubra la unidad para evitar que se ensucie y se dañe.